



עיריית עפולה - אגף שפ"ע

מכרז פומבי מס' 22/26

לאספקת והתקנת פחים מוטמנים בעפולה

תכולת חוברת המכרז:

נספח	
א'	הוראות כלליות ותנאים להשתתפות במכרז
א' 1	פרטי המציע
א' 2	תצהיר בדבר ניסיון של המציע
א' 3	תצהיר כללי
א' 4	נוסח קיום תנאים לפי חוק עסקאות עם גופים ציבוריים
א' 5	תצהיר היעדר קירבה
א' 6	תצהיר בדבר העסקת אנשים עם מוגבלות
א' 7	תצהיר היעדר הליכי פשיטת רגל
א' 8	נוסח ערבות למכרז (ערבות השתתפות)
א' 9	הצהרת המציע
ב	חוזה
ג	מפרט טכני
ד	הצעת המציע
ה	נוסח ערבות ביצוע
ו	אישור קיום ביטוחים

לוח זמנים למכרז

מועד	פעילות
17/05/2026 בשעה 12:00	מועד אחרון לשאלות הבהרה
24/05/2026 עד השעה 15:00	מועד אחרון למתן תשובות הבהרה
31/05/2026 עד שעה 12:00	מועד אחרון להגשת הצעות
31/08/2026	תוקף ערבות הגשה למכרז

*העירייה תהא רשאית לערוך שינויים במועדים השונים שנקבעו במכרז, וכן לדחות את המועד האחרון להגשת ההצעות, כל עוד לא חלף מועד זה. הודעה בדבר דחייה כאמור תימסר למשתתפים במכרז בהתאם לפרטים שמסרו בעת רכישת מסמכי המכרז. במקרה של אי התאמה בין התאריכים המצוינים בטבלה שלהלן, לבין תאריכים אחרים המופיעים בגוף המכרז, יקבעו התאריכים בטבלה זו.

א. הוראות כלליות

1. הזמנה להציע הצעות

עיריית עפולה ("העירייה") מזמינה גופים העומדים בדרישות שיפורטו להלן, להגיש הצעה לאספקת והתקנת פחים מוטמנים ברחבי העיר עפולה, כמפורט במכרז זה על נספחיו, לרבות בחוזה המצורף.

2. רקע

- 2.1. העירייה מעוניינת להתקשר עם גוף (להלן: "הזוכה") לצורך אספקה, הובלה, והתקנה פחים מוטמנים ברחבי העיר עפולה (להלן ובהתאמה: "הטובין" ו-"השירותים").
- 2.2. הזוכה ישמש כספק הטובין, ויהא אחראי על מתן מכלול השירותים. בנוסף, יהיה הזוכה אחראי על שמירת הבטיחות בכל הקשור במתן השירותים, ועל התיאום בין עובדיו ונציגיו השונים שיועסקו במתן השירותים, ויבצע את התפקידים, המטלות והעבודות הקבועות בחוזה. הזוכה במכרז יבצע את השירותים בהתאם להנחיות ולהוראות העירייה.
- 2.3. הטובין יסופקו ע"י הזוכה בהתאם למפרט הטכני המצ"ב כנספח ג למכרז זה ולכל תקן, מפרט, אישור איכות ודרישת יצרן החלים על הטובין ועל עבודות ההתקנה, ובהיעדר תקן מחייב - ברמה מקצועית גבוהה ובאישור המנהל מטעם העירייה.
- 2.4. המוטמנים יסופקו, אך ורק למקומות שיוגדרו לזוכה מראש על ידי העירייה, על חשבון ובאחריות הזוכה, ובשעות הפעילות וכפי שיפורט בהזמנתם, תוך 5 ימים ממועד ההזמנה, או ממועד אחר בתיאום מראש עם הגורם המוסמך לכך מטעם העירייה.
- 2.5. אחסון הטובין עד למועד אספקתם והתקנתם יהיה באחריות הזוכה ועל חשבון.
- 2.6. תמורת מתן השירותים תשלם העירייה לזוכה תמורה בהתאם למחיר שקבע הזוכה בהצעתו (כנספח ד') וכמפורט בחוזה המצורף כנספח ב' למסמכי המכרז.
- 2.7. העירייה אינה מתחייבת לכמות מינימלית של טובין שיוזמנו מהזוכה, אם בכלל או להיקף שירותים כלשהו. העירייה רשאית להזמין את הטובין בהזמנת עבודה אחת, או במספר הזמנות עבודה שיינתנו לזוכה מעת לעת במהלך תקופת החוזה.
- 2.8. העירייה תהיה רשאית אך לא חייבת, לפי שיקול דעתה הבלעדי, לחלק את השירותים בין המציע שהגיש את ההצעה הזולה ביותר במסגרת מכרז זה, לבין המציע שהגיש את ההצעה השנייה הזולה ביותר, ו**בתנאי** שהמציע השני ישווה את הצעתו להצעה הזולה ביותר.
- 2.9. מובהר כי, העירייה אינה מעניקה לזוכה הרשאה בלעדית לאספקת השירותים כולם או חלק מהם, והיא תהיה רשאית בכל עת להתיר גם לנותני שירותים ו/או ספקים אחרים להפעיל ולבצע שירותים ו/או עבודות דומים ו/או מקבילים, הכל לפי שיקול דעתה הבלעדי.
- 2.10. ניתן לעיין במסמכי המכרז באתר העירייה, בלשונית "שירות לתושב" תחת נושא "מכרזים ודרושים" או במשרדי העירייה, לאחר תיאום טלפוני בטלפון, תיאום בטלפון: 04-6484236, אצל הגב' מיטל ארגמן.

תנאים להשתתפות במכרז

3. תנאי סף להשתתפות במכרז

ההשתתפות במכרז מותנית בעמידת המציע **בכל** התנאים המקדמיים המצטברים המפורטים להלן:

3.1. המציע הינו תאגיד הרשום כדן בישראל או יחיד עוסק מורשה שאינו תאגיד רשום. אין להגיש הצעה על ידי מספר גורמים במשותף.

✓ יש למלא את פרטי המציע בנוסח המצורף **כנספח א'1** למכרז.

3.2. המציע בעל ניסיון קודם של שנה לפחות, בשלוש השנים שקדמו לפרסום מכרז זה (2022-2025), באספקה, הובלה, והתקנה פחים מוטמנים עבור רשות מקומית אחת לפחות, בהיקף כספי של לפחות 250,000 ₪.

✓ לצורך הוכחת עמידה בתנאי סף זה, על המציע לצרף להצעתו אישור בדבר ניסיון קודם חתום על-ידי הרשות לה סיפק את השירותים, בנוסח המצ"ב **כנספח א'2** למכרז זה.

3.3. המציע נעדר זיקה לחבר עירייה / הנהלת עירייה ו/או עובד עירייה.

✓ המציע יצרף הצהרה בנוסח המצורף **כנספח א'5**, מאושרת ע"י עו"ד.

3.4. המציע צירף להצעתו ערבות בנקאית - בסך של 20,000 ש"ח כמפורט בסעיף 6 להלן.

✓ המציע יצרף ערבות מקור בנוסח **נספח א'8**, בדיוק.

3.5. למציע אישורים תקפים על שמו לפי חוק עסקאות גופים ציבוריים, התשל"ו - 1976 והוא עומד בתנאים ובהוראות הנדרשים לפי חוק זה.

✓ המציע יצרף תצהיר בדבר קיום תנאים לפי חוק עסקאות גופים ציבוריים, התשל"ו - 1976, חתום על ידי מורשה חתימה מטעם המציע ומאושר כדן, בנוסח **נספח א'4**.

3.6. המציע רכש מסמכי המכרז.

✓ המציע יצרף העתק קבלה המעידה על רכישת מסמכי המכרז.

3.7. **התנאים המתייחסים למציע ולניסיונו צריכים להתקיים במציע עצמו**. אין להגיש הצעה המשותפת למספר מציעים. קיום תנאי בתאגיד קשור, באורגן של המציע, בבעל מניות או בכל גורם אחר שאינו המציע - לא יחשב כעמידה באותו תנאי.

3.8. התנאים המפורטים לעיל הינם תנאי סף מצטברים ומציע שלא יעמוד בכל אחד מהם, הצעתו תהא פסולה ולא תידון כלל. על המציע לצרף להצעתו את מלוא המסמכים הנדרשים להוכחת עמידתו בתנאים דלעיל. אין באמור כדי לגרוע מסמכות העירייה ו/או ועדת המכרזים להורות על השלמת מסמכים, לרבות מסמכים שנדרשו להוכחת עמידת המציע בתנאי סף.

4. מסמכי ההצעה

בנוסף לאמור לעיל, על המציע לצרף להצעתו את כל המסמכים המפורטים להלן:

- 4.1. כל מסמכי המכרז, כשהם חתומים בכל עמוד ועמוד בחתימת וחותמת המציע;
- 4.2. הבהרות ותשובות לשאלות שפרסמה העירייה, כשהם חתומים בכל עמוד ועמוד בחתימת וחותמת המציע;
- 4.3. פרופיל של המציע;
- 4.4. מסמכים/אישורים המאשרים את עמידת ההצעה ו/או המציע בתנאי הסף.
- 4.5. הצהרות המציע - בנוסח כנספחים א'3 ו- א'9.
- 4.6. תצהיר בדבר העסקת עובדים עם מוגבלות בהתאם לחוק עסקאות גופים ציבוריים (תיקון מס' 10 והוראת שעה), התשע"ו-2016, ולחוק שוויון זכויות לאנשים עם מוגבלות, התשנ"ח-1998, בנוסח מסמך א'6.
- 4.7. תצהיר העדר הליכי פשיטת רגל, בנוסח מסמך א'7.
- 4.8. אישור מפקיד השומה או מרואה חשבון, על כך שהמציע מנהל פנקסי חשבונות ורשומות על-פי פקודת מס הכנסה וחוק מס ערך מוסף.
- 4.9. אישור על ניכוי מס הכנסה במקור, על שם המשתתף.
- 4.10. במידה והמציע הינו תאגיד עליו לצרף:
 - 4.10.1. תדפיס רשם התאגידים מעודכן לשנת 2026
 - 4.10.2. העתק תעודת התאגדות.
 - 4.10.3. אישור עו"ד המאשר שהמשתתף הינו תאגיד רשום, והחתימות על גבי מסמכי המכרז הן של מורשי חתימה מטעמו ומחייבות את המשתתף לכל דבר וענין בקשר למכרז זה.
- 4.11. במידה והמציע עוסק מורשה עליו לצרף: תעודת עוסק מורשה מאומתת ע"י עו"ד כנאמן למקור.

5. כל השמטה או שינוי שיעשו במסמכי המכרז, בין על ידי תוספת במסמכי המכרז או באמצעות מכתב לוואי, או בכל דרך אחרת, לא יהיו בתוקף כלפי העירייה ועלולים לגרום לפסילת ההצעה.
6. לא צירף המציע להצעתו איזה מהמסמכים הנדרשים או צירף מסמכים שאינם ברורים או סותרים זה את זה, רשאית ועדת המכרזים, מטעם זה בלבד ולפי שיקול דעתה הבלעדי, לפסול את הצעתו של המציע, לחלופין לבקש כי יוסיף ו/או ישלים ו/או יתקן ו/או יבהיר איזה מהמסמכים שבהצעתו ו/או הנתונים המפורטים בה. כן רשאית ועדת המכרזים להתעלם מפגמים טכניים, פגמים שאינם מהותיים ופגמים אשר אינם מצדיקים את פסילת ההצעה על הסף, הכל לפי שיקול דעתה הבלעדי.
7. על מורשי החתימה של המשתתף לחתום על כל מסמכי המכרז על נספחיו, לרבות הצעת המשתתף, חוזה ההתקשרות, נספחיו, במקום המיועד לכך וכן בשולי כל עמוד.

8. ערבות מכרז

- 8.1. להבטחת התחייבויותיו לפי דרישות המכרז, יצרף המציע להצעתו ערבות בנקאית מקורית בלתי מותנית ואוטונומית לטובת העירייה, בת-פרעון עם דרישה ראשונה, בנוסח המצ"ב **כנספת א'8**, בסך של 20,000 ₪ (להלן: "ערבות המכרז"). ערבות המכרז תהיה על שם המציע בלבד, ותהיה בתוקף עד למועד הקבוע בטבלת לוח הזמנים המוצגת בתחילת מסמך זה.
- 8.2. ועדת המכרזים רשאית בהתאם להוראות המכרז, לפסול הצעה אשר ערבות המכרז שצורפה לה אינה עומדת בתנאי מכרז זה או שניסוחה אינו זהה במדויק לנוסח הנ"ל.
- 8.3. ועדת המכרזים ו/או העירייה יהיו רשאיות להגיש את ערבות המכרז לפירעון, כולה או חלקה, אחרי שנתנה למציע הזדמנות להשמיע את טענותיו, במקרים הבאים, והכל מבלי לגרוע מזכות העירייה לפיצוי בגין כל נזק או הפסד שיגרמו לה (ככל ויגרמו):
- 8.3.1. כל אימת שהמציע יחזור בו מהצעתו לאחר חלוף המועד האחרון להגשת הצעות.
- 8.3.2. כל אימת שהמציע נהג במהלך המכרז בערמה, בתכסיסנות או בחוסר ניקיון כפיים.
- 8.3.3. כל אימת שהמציע מסר מידע מטעה או מידע מהותי בלתי מדויק.
- 8.3.4. כל אימת שלאחר שנבחר המציע כזוכה במכרז, הוא לא פעל על פי ההוראות הקבועות במכרז שהן תנאי מוקדם ליצירת ההתקשרות עם העירייה.
- 8.4. העירייה תהיה רשאית לדרוש מן המציעים להאריך את תוקף ערבות המכרז לתקופה של 90 ימים נוספים, על ידי מתן הודעה בכתב למציעים. במקרה זה יגישו המציעים ערבות מכרז חדשה (או יאריכו את תוקף ערבות המכרז המקורית שמסרו) תוך שבעה ימים ממועד קבלת הודעת העירייה. מציע שלא יפעל בהתאם להוראות העירייה יראו אותו כמי שוויתר על הצעתו.
- 8.5. מציע שהצעתו לא זכתה, תוחזר ערבות המכרז שמסר במסגרת הצעתו, תוך 90 יום מיום התקשרות העירייה עם הזוכה. ערבות המכרז תוחזר למציעים אשר לא זכו במכרז בדואר רשום לכתובת שיציין כל מציע בהצעתו או במסירה אישית, לפי בחירתו.

9. הצעת המשתתף

9.1. ההצעה תוגש על ידי ישות משפטית אחת בלבד (המגיש יכולה לעיל ולהלן: "המשתתף" או "המציע"), כאשר כל המסמכים והאישורים הנדרשים במכרז, כולל הערבות הבנקאית, יהיו על שם המשתתף במכרז בלבד.

9.2. הצעת המשתתף תוגש אך ורק על גבי טופס "הצעת המציע", המצ"ב כנספת ד למכרז זה. על המציע לציין במקום המיועד בטופס הצעת המחיר - אחוז ההנחה המוצע על ידו ביחס לאומדן של אספקת והתקנת פח מוטמן אחד בלבד, המוערך בסך של 23,200 ₪ לא כולל מע"מ (להלן: "האומדן"). אין להגיש תוספת מחיר. הצעה שתכלול תוספת מחיר לאומדן - תיפסל.

9.3. המציע מחויב לצרף להצעתו רשימת חלקי חילוף ומחיריהם, ולהתחייב לזמינות אספקת חלקי חילוף בכל כל תקופת ההתקשרות ובתוך פרקי זמן סבירים שייקבעו על ידי העירייה.

9.4. הצעות המחיר לא תכלולנה מע"מ. מע"מ, בשיעור החוקי שיהיה בתוקף במועד הרלוונטי, יתווסף וישולם כנגד המצאת חשבונית מס כדין.

9.5. המחיר בהצעה יהווה את התמורה הסופית והמוחלטת שיהא זכאי הזוכה לקבל עבור השירותים באופן ישיר ו/או עקיף, לרבות פירוק והתקנת המוטמן, ציוד, כח אדם, מכונות, אספקה, הפעלה, ניווד, אגרות, רשיונות, מיסים ותשלומי חובה, רווח קבלני וכיו"ב. יובהר ויודגש כי הזוכה לא יהיה זכאי לכל תשלום ו/או החזר ו/או הוצאה מכל מין וסוג שהוא.

9.6. לידיעה בלבד: אומדן רכישת מוטמנים והתקנתם בשנים 2024-2025 עמד ע"ס כ- 600,000 ₪ לשנה. מובהר, כי הנתון האמור מובא להתרשמות כללית בלבד, ואינו מהווה מצג כלשהו מצד העירייה, ואין בו כדי לחייבה בכל דרך, ובכל מקרה העירייה אינה מתחייבת להזמין כמות מסוימת של מוטמנים. לזוכה לא תקום כל תביעה או טענה כלפי העירייה ו/או מי מטעמה בגין שינוי כלשהו ומכל סיבה שהיא בקשר לכמות ואו היקף השירותים שיוזמנו ויבוצעו בפועל.

10. תקופת ההתקשרות

10.1. תקופת ההתקשרות למתן השירותים הינה ל- 12 חודשים קלנדריים, ותחל ממועד חתימת הצדדים על חוזה ההתקשרות (להלן: "תקופת ההתקשרות").

10.2. לעירייה תהיה זכות להאריך את תקופת ההתקשרות בשתי תקופות נוספות, של 12 חודשים כל אחת, ועד סה"כ 36 חודשים כולל תקופת ההתקשרות המקורית (3 שנים סה"כ).

10.3. מימוש תקופת האופציה תעשה בהודעה בכתב מהעירייה לזוכה, 60 יום לפני תום תקופת ההתקשרות (או תום תקופת האופציה הרלוונטית), ותהיה בשיקול דעתה הבלעדי של העירייה, ובכפוף לקיום התחייבויותיו של הזוכה, ולקיומה של הרשאה תקציבית.

10.4. למרות האמור לעיל, זכותה של העירייה, בהתאם לשיקול דעתה, לבטל את החוזה עם הזוכה בכל עת, מבלי שתצטרך לנמק החלטתה, ובלבד שתיתן לזוכה הודעה בכתב של 30 יום. במקרה זה, לא תהא לזוכה כל טענה או דרישה או תביעה כלפי העירייה, מכל מין וסוג שהוא, בקשר עם ביטול ההתקשרות, למעט זכותו לקבל את התמורה בגין השירותים שסופק על ידו בפועל לעירייה עד למועד ביטול ההתקשרות.

11. אופן ומועד הגשת ההצעה

11.1. על המציע, להגיש את הצעתו ושאר מסמכי המכרז, לתיבת המכרזים בעירייה, יהושע חנקין 47 עפולה, קומת קרקע (אצל הגב' מיכל סולטן מזכירת ועדת מכרזים) במעטפה סגורה הנושאת ציון "מכרז פומבי מס' 22/26" בלבד עד ליום 31/05/2026 בשעה 12:00 בדיוק.

11.2. לא תתקבלנה הצעות הנשלחות בדואר ו/או בכל דרך אחרת שאינה יזנית ו/או שהתקבלו לאחר המועד הנ"ל. הצעה שתוגש לאחר המועד האחרון כאמור לא תפתח (למעט לשם זיהוי המשתתף לשם השבת המעטפה אליו) ולא תידון כלל.

11.3. כל הצעה תהא בתוקף לתקופה של 90 (תשעים) ימים מהמועד האחרון להגשת הצעות במכרז. העירייה תהא רשאית לדרוש את הארכת תוקף ההצעה למשך 30 (שלושים) יום נוספים והמציע מחויב לפעול בהתאם לדרישה זו.

11.4. מגישי ההצעות רשאים להשתתף בפתיחת מעטפות המכרז. הודעה על מועד פתיחת המעטפות תימסר למשתתפי המכרז בנפרד.

11.5. העירייה רשאית להאריך את המועד להגשת הצעות בהודעה בכתב למשתתפים (זאת כל עוד לא נפתחה תיבת המכרזים).

11.6. בהגשת הצעתו מביע המשתתף הסכמתו לכל תנאי המכרז ולכל האמור במסמכי המכרז, ובכלל זאת לכל תנאי חוזה ההתקשרות.

12. רכישת חוברת המכרז והוצאות

12.1. את מסמכי המכרז ניתן לרכוש באגף הגביה בעירייה, ברח' העצמאות 3 (בית קדוש) עפולה, בימי א' בין השעות 08:30-12:00, וכן בין השעות 15:30-18:00 ובימים ג', ד' ו-ה' בין השעות 08:30-14:00, תמורת 500 ₪ (שלא יוחזרו בכל מקרה). ניתן לשלם באופן מקוון באתר.

12.2. כל ההוצאות, מכל מין וסוג שהוא, הכרוכות בהכנת ההצעה למכרז ובהשתתפות במכרז, ובכלל זאת כל ההוצאות הכרוכות בהוצאת הערבויות הנדרשות במסמכי המכרז, תחולנה על המציע.

12.3. גוף שלא רכש את מסמכי המכרז, לא ייחשב כמציע במכרז (גם אם הגיש הצעה ללא רכישה) ולא יהא זכאי לזכויות העומדות למציע במכרז.

13. אחריות

13.1. העירייה אינה נושאת בכל אחריות להוצאה או נזקים שייגרמו למציע בקשר עם הצעתו במסגרת ו/או בקשר למכרז זה, ובפרט בשל אי קבלת הצעתו.

13.2. מובהר במפורש, כי בכל מקרה לא יהיה המציע זכאי לפיצוי כלשהו או להחזר הוצאות כלשהן בקשר עם השתתפותו במכרז זה, לרבות במקרה של ביטול המכרז על ידי העירייה.

14. הבהרות ושינויים

14.1. החל מיום פרסום פניה זו ועד ליום ראשון, 17/05/2026 **בשעה 12:00**, רשאי כל אדם לפנות לעירייה בכתב באמצעות דואר אלקטרוני לכתובת meital@afula.muni.il או באמצעות פקס מס' 04-6401771 שנתקבל עליו אישור מסירה, ולהעלות הבהרה או שאלה הקשורה בהליך זה. יש לוודא כי הפניה התקבלה בעירייה בטלפון 04-6484236/202.

14.2. את שאלות ההבהרה יש להגיש בפורמט הבא:

מס"ד	המסמך או הנספח אליו מתייחסת ההבהרה	פרק וסעיף רלבנטיים	נוסח השאלה

14.3. כמו כן יש לציין את פרטי איש קשר מטעם המציע, כולל כתובת דואר אלקטרוני ומספר טלפון. יש לוודא קבלת שאלות ההבהרה בטלפון מס' 04-6484236.

14.4. יודגש, כי העירייה לא תענה לשאלות הבהרה, אלא אם נשלחו לנציג העירייה, בפורמט ובמבנה, המוכתבים לעיל. כן יודגש, כי העירייה אינה מתחייבת לענות על כל השאלות שיוגשו.

14.5. ככל שיהיו שינויים במכרז, תופץ הודעה לכל רוכשי חוברת המכרז ו/או למשתתפים במפגש המציעים והיא תהווה חלק בלתי נפרד ממסמכי המכרז.

14.6. כל הסבר, פרשנות או תשובה שניתנו בעל-פה, אין ולא יהיה להם כל תוקף שהוא. רק תשובות בכתב - תחייבנה את העירייה.

14.7. העירייה רשאית עד למועד האחרון להגשת הצעות במכרז, להכניס שינויים ותיקונים בתנאי המכרז, ביוזמתה או בתשובה לשאלות הבהרה. השינויים והתיקונים יהוו חלק בלתי נפרד מתנאי המכרז, יובאו, בכתב, לידיעת כל רוכשי מסמכי המכרז בדואר רשום או בפקסימיליה לפי הפרטים שנמסרו על-ידי רוכשי מסמכי המכרז, יחתמו ע"י המציע ויצורפו על-ידו להצעתו.

14.8. מסמך ההבהרות יחתם על ידי המציע ויצורף לחוברת ההצעה ויהווה חלק בלתי נפרד ממסמכי המכרז.

15. שמירת זכויות

15.1. כל הזכויות במסמכי המכרז שמורות לעירייה, והמשתתפים במכרז לא יהיו רשאים לעשות כל שימוש במסמכי המכרז אלא לצורך הכנת והגשת הצעה במכרז זה.

15.2. העירייה תהא זכאית לאכוף על כל משתתף שהצעתו תיקבע כזוכה את תנאי הצעתו במכרז בהתאם לתנאי החוזה.

16. בחינת ההצעות

16.1. ועדת מכרזים תבחן ותעריך את ההצעות של המשתתפים **בשני שלבים** כמפורט להלן:

16.1.1. **שלב א'** - בדיקת שלמות הצעת המציע ועמידתו בתנאי הסף. מציעים אשר הצעתם תימצא שלמה ואשר יעמדו בתנאי הסף, יעברו לשלב ב' של המכרז כמפורט להלן.

16.1.2. **שלב ב'** - בחינת הצעת המחיר של המשתתף במכרז (**נספח ד'**). מציע שהציע את אחוז ההנחה הגבוה ביותר ביחס לאומדן (קרי ההצעה הזולה ביותר) - יומלץ כזוכה.

16.1.3. מובהר, כי ככל ותתקבל במסגרת המכרז - יותר מהצעה אחת שהצעת המחיר שלה תהיה זהה להצעה הזולה ביותר, ואחת מן ההצעות היא של עסק בשליטת אישה, תיבחר הצעה זו כזוכה במכרז, ובלבד שצורף לה, בעת הגשתה, אישור ותצהיר.

16.1.4. במקרה בו תתקבלנה שתי הצעות זהות עם אחוז הנחה הגבוה ביותר ביחס לאומדן, יבחר המציע בעל הניסיון הרב ביותר מבין המציעים.

16.1.5. ככלל, בכפוף לזכויות העירייה לפי דין, תמליץ ועדת המכרזים על **זוכה אחד** העומד בתנאי הסף והגיש הצעה כנדרש, שהצעתו היא הזולה ביותר. כן תמליץ ועדת המכרזים על זוכה "כשיר שני" שהגיש את ההצעה השנייה הזולה ביותר, אשר אליו תוכל העירייה (אך לא חייבת) לפנות לצורך ביצוע השירותים במקרים הבאים:

16.1.5.1. החוזה עם הזוכה במכרז בוטל מכל סיבה שהיא.

16.1.5.2. הזוכה במכרז לא ביצע או אינו מסוגל לבצע איזה מהשירותים נשוא המכרז במועדים שנקבעו על ידי העירייה (הכל מבלי לגרוע מסעדי העירייה כנגד הזוכה במכרז בגין הפרת החוזה).

16.1.6. מבלי לגרוע מהאמור, העירייה תהא רשאית לפצל את השירותים בין הזוכה לבין הכשיר השני, על פי שיקול דעתה הבלעדי, ובלבד שהכשיר השני ישווה את הצעתו להצעה הזולה ביותר שהוצעה על-ידי הזוכה.

16.1.7. בכל מקרה של מימוש זכות העירייה, יעמיד הכשיר השני ערבות ואישורי קיום ביטוחים כנדרש מהזוכה ויקיים את כל התחייבויות המפורטות בחוזה בהתאם להצעתו.

- 16.1.8.** על אף האמור, ככל שבידי העירייה תהא המלצה שלילית על המשתתף ממוזמין שירותים אחר או ככל שלעירייה יש ניסיון קודם רע עם המשתתף, תוכל העירייה לזמנו לשימוע בפני ועדת המכרזים ולהמליץ על אי הכרזת הצעתו כהצעה הזוכה.
- 16.1.9.** אי השלמת מקום הטעון מילוי ו/או כל שינוי או תוספת שיעשו במסמכי המכרז או כל הסתייגות ביחס אליהם, בין על ידי שינוי או תוספת בגוף המסמכים ובין בכתב לוואי או בכל דרך אחרת, עלולים לגרום לפסילת ההצעה ו/או להשלמתה ע"י ועדת המכרזים ו/או לכל תוצאה או פעולה אחרת, כפי שייקבע ע"י ועדת המכרזים.
- 16.1.10.** אי הגשת מסמך או מסמכים, אשר יש להגישם לפי דרישות מכרז זה, עלול לגרום לפסילת ההצעה או לדרישה להשלמתם ו/או לכל תוצאה או פעולה אחרת, כפי שייקבע ע"י ועדת המכרזים.
- 16.1.11.** למרות כל האמור לעיל, ועדת המכרזים אינה מתחייבת לקבוע כל הצעה שהיא כזוכה, כן רשאית ועדת המכרזים להתנות את הזכייה בתנאים, ללא חובת הנמקה.
- 16.1.12.** מבלי לפגוע בכלליות האמור, תהא ועדת המכרזים רשאית שלא לדון בהצעת משתתף או לפסלה אם יש לה יסוד סביר לחשוש שפעל בחוסר תום לב או שלא בדרך המקובלת בהליכי מכרז, או שכוונתו הייתה להוליך שולל את הועדה על ידי שגיאות שנעשו במתכוון או על ידי תכסיסים בלתי הוגנים, או שהצעתו מבוססת על הבנה מוטעית של נושא המכרז או על הנחות בלתי נכונות או אם המחירים שצוינו בהצעה אינם סבירים.
- 16.1.13.** ועדת המכרזים רשאית, על פי שיקול דעתה, לדרוש מהמשתתפים פרטים נוספים ו/או הבהרות נוספות לשביעות רצונה המלא גם לאחר פתיחת ההצעות, על מנת לבחון את המשתתף והצעתו במסגרת שיקוליה כאמור, לרבות מאזנים, דו"חות, מע"מ ודו"חות ניכויים וכיו', לפצל את הזכייה במכרז וכו'.
- 16.1.14.** ועדת המכרזים תהא רשאית להביא בחשבון שיקוליה בבחירת ההצעות את אמינותו, ניסיונו, כישוריו, יכולתו הפיננסית של המציע, ואת ניסיונה של העירייה ושל רשויות מקומיות וגופים אחרים עם המציע בעבר, וכן לפסול הצעה על סמך ניסיון קודם כאמור. לצורך כך, תהא רשאית העירייה לבקש ולקבל מהמציעים כל אסמכתא ומסמך הנוגעים לדבר והמציעים מתחייבים לשתף פעולה עם העירייה כנדרש.

17. הודעה על זכייה וההתקשרות

- 17.1.** עם קביעת הזוכה במכרז, תודיע על כך העירייה לזוכה.
- 17.2.** עד המועד שיהיה נקוב בהודעת העירייה על הזכייה במכרז כאמור, ימציא הזוכה את כל המסמכים והאישורים שעליו להמציא בהתאם למסמכי המכרז, וכן יחתום על החוזה המצורף למכרז (נספח ב).

17.3. לא מילא הזוכה אחר התחייבויותיו בתקופה הנקובה בהודעת העירייה, לרבות אם לא המציא אחד או יותר מהמסמכים שנדרש נוכח זכייתו או חזר בו מהצעתו, תהא רשאי העירייה לבטל את זכייתו, ולחלט את הערבות שהוגשה על-ידו, וזאת כפיצוי מוסכם מראש, ומבלי לגרוע מכל זכות או סעד נוספים העומדים לזכותה נוכח הפרה זו של התחייבויות הזוכה. כן תהא רשאי העירייה במקרה זה להתקשר בנשוא המכרז עם כל מציע אחר בכל התנאים שתמצא לנכון, והכל מבלי לגרוע מכל סעד אחר לו תהא זכאית העירייה על-פי המכרז ו/או על-פי כל דין.

17.4. מבלי לגרוע מהאמור, במקרה שהזוכה לא קיים איזו מהתחייבויותיו בעקבות הזכייה כאמור והעירייה, לפי שיקול דעתה הבלעדי, החליטה שלא לבטל את הזכייה, תהא העירייה זכאית לסך של 1,000 ₪ (אלף ש"ח) כפיצויים מוסכמים וקבועים מראש בגין כל יום איחור ועד למועד קיום התחייבויותיו של הזוכה או מועד המצאת כל האישורים.

17.5. העירייה תיתן הודעה בכתב ליתר המשתתפים במכרז באשר לאי זכייתם ותחזיר להם את ערבות המכרז.

17.6. ביצוע ההתקשרות כפוף לקבלת כל האישורים כדין על-ידי העירייה.

17.7. יש לראות את מכרז זה ואת החוזה המצורף לו, על נספחיו, כמשלימים זה את זה לכדי מסמך אחד. בכל מקרה של סתירה בין נוסח מכרז זה לבין נוסח החוזה, ייעשה מאמץ ליישב בין שני הנוסחים. בנסיבות שבהן לא ניתן ליישב בין נוסח מכרז זה לבין נוסח החוזה, יגבר נוסח החוזה ויראו נוסח זה כנוסח המחייב את המציעים, וכנוסח הכתוב במכרז זה, נוסח החוזה כולל את הנספחים לחוזה במלואם.

18. ביטול המכרז

18.1. העירייה רשאית לצמצם את היקף המכרז או לבטלו או לבטל חלקים ממנו, או לצאת למכרז חדש מכל סיבה שהיא, לרבות במקרה שההצעות המתקבלות יהיו בלתי סבירות, או שלא יעמדו בדרישות הסף, או כתוצאה משיבוש בלתי צפוי בלוחות הזמנים, בעיות תקציב וכיוצא באלה.

18.2. בנוסף לאמור לעיל ולאמור עפ"י כל דין, מובהר בזאת, כי העירייה תהא רשאית - אך לא חייבת לבטל את המכרז גם בכל אחד מהמקרים האלה:

18.2.1. ההצעות שהוגשו הן במחיר נמוך או גבוה באופן מהותי או בלתי סביר מהאומדן המקצועי שנערך ו/או מהמחיר שנראה לעירייה כמחיר הוגן וסביר לאספקת השירותים, וזאת בהסתמך על המחיר אותו נוהגת העירייה לשלם עבור אספקת השירותים ו/או המסגרת התקציבית שאושרה לקבלת השירותים.

18.2.2. התברר לעורך המכרז, לאחר פרסום מסמכי המכרז ו/או לאור שאלות ההבהרה ו/או לאחר פתיחת ההצעות, שנפלה טעות בדרישות המפורטות במסמכים, או שהושמטו נתונים/ דרישות מהותיים במכרז, או שאלה בוססו על נתונים שגויים, או בלתי שלמים ולא ניתן לתקנם במסגרת ההליך הנוכחי.

18.2.3. יש בסיס סביר להניח שהמציעים, כולם או חלקם, תיאמו הצעות מחיר ו/או פעלו בניסיון ליצור הסדר כובל.

18.3. החליטה העירייה על ביטול המכרז, לא תהא למי מהמציעים במכרז ו/או למי מרוכשי מסמכי המכרז כל תביעה ו/או דרישה ו/או טענה כלפי העירייה ו/או כלפי מי מטעמה.

19. סודיות ועיון במסמכים

19.1. בקבלת מסמכי המכרז המציע מתחייב לשמור על סודיות כל מידע שיימסר לו ע"י העירייה בקשר או לצורך מתן השירותים, למעט מידע שהוא נחלת הכלל או המחויב בגילוי לפי חוק.

19.2. לשם מילוי התחייבויותיו על פי סעיף זה, מתחייב המציע לדאוג לשמירת סודיות כאמור גם מצד עובדיו, קבלני המשנה שלו או כל מי מטעמו.

19.3. המציע מתחייב לציית לכל הוראות העירייה בכל הנוגע לשמירת סודיות.

19.4. כל מסמכי המכרז הינם רכוש העירייה והמסמכים מושאלים למציע לשם הכנת הצעתו והגשתה. אין המציע רשאי להעתיק מסמכים אלה ו/או להשתמש בהם לכל מטרה אחרת. לא הגיש המציע הצעה, או קיבל הודעה מהעירייה כי לא זכה במכרז, יחזיר המציע מיד את מסמכי המכרז על חשבונו, אם נדרש לעשות כן על ידי העירייה.

19.5. עיון בהצעה הזוכה:

19.5.1. מציעים שלא זכו במכרז רשאים לבקש לעיין במסמכים שונים ובהצעת הזוכה. ועדת המכרזים תהא רשאית, על פי שיקול דעתה, להציג בפני מציעים שלא זכו במכרז, כל מסמך אשר להערכתה המקצועית אינו מהווה סוד מסחרי או מקצועי והוא דרוש על מנת לעמוד בתקנות חובת המכרזים.

19.5.2. מציע הסבור שחלקים מסוימים מהצעתו מהווים סוד מסחרי או מקצועי - יציין זאת בהצעתו למכרז. מציע כאמור ייחשב כמי שהסכים שסעיפים מקבילים בהצעות של מציעים אחרים הינם חסויים. על אף האמור, ההחלטה הסופית בעניין מסורה לוועדת המכרזים, שתהיה רשאית להתיר עיון במסמכים, בכפוף להוראות כל דין.

20. הודעות ונציגות

20.1. כל מציע במכרז יציין **בנספח א(1)** את כתובתו לקבלת הודעות בכל הקשור במכרז ואת שמו, מספר הטלפון וכתובת הדואר האלקטרוני של נציגו המוסמך לחייב את המציע לעניין מכרז זה.

20.2. עם הנציג שיצוין כאמור ינוהלו המגעים של העירייה בקשר למכרז זה והוא יהיה מוסמך לייצג את המציע ולהתחייב בשמו. על נציג זה להיות תושב ישראל, וכתובתו בישראל.

20.3. הודעות למציעים יכול שתשלחנה בדואר או בדואר אלקטרוני לפי הפרטים שסיפקו המציעים בהצעתם. הודעה שנשלחה בדואר רשום תחשב כאילו הגיעה ליעדה תוך 72 שעות ממועד המשלוח. הודעה שנשלחה בדואר אלקטרוני תחשב כאילו הגיעה ליעדה תוך 24 שעות ממועד המשלוח. לא תקבל כל טענה בנוגע לאי-קבלת הודעה שנשלחה על ידי העירייה לכתובת או לתיבת הדואר האלקטרוני של מי מהמציעים, אם זו נשלחה בהתאם לפרטים שסופקו על ידו.

21. הוראות נוספות

21.1. בחירתם של המציעים כזוכים במכרז לא תקנה להם בלעדיות במתן השירותים, והעירייה רשאית להתקשר עם ספקים/קבלנים נוספים לשם ביצוע שירותים מהסוגים נשוא המכרז.

21.2. סמכות השיפוט המקומית הייחודית בכל עניין הנוגע למכרז זה תהא נתונה לבתי המשפט המוסמכים במחוז צפון בלבד.

21.3. מכרז זה הוא קנינו הרוחני של העירייה, אשר מפורסם לצורך הגשת הצעה בלבד. אין לעשות בו שימוש שאינו לצורך הכנת הצעת המציע.

21.4. הצעת המציע והמידע שבה הם רכושו של המציע. העירייה לא תעשה שימוש בהצעת המציע, אלא לצורכי המכרז.

בכבוד רב,

עיריית עפולה

נספח א' 1

פרטי המציע

	שם המציע
	כתובת המציע
	מספר טלפון
	מספר נייד
	מספר פקס
	כתובת דוא"ל (E-MAIL)

פרטי איש קשר מטעם המציע

שם איש הקשר	תפקיד	כתובת דוא"ל
מס' טלפון	מס' פקס'	מס' טלפון נייד

מעמד המציע

צורת ההתאגדות של המציע חברה עמותה שותפות עוסק מורשה, אחר: _____

מספר מזהה (לפי הרישום במרשם הרלוונטי) _____

מורשי החתימה בשם המציע ותפקידם אצל המציע:

שם	ת.ז.	תפקיד אצל המציע

נספח א' 2

אישור בדבר ניסיון קודם של המציע

לכבוד
ועדת המכרזים
עיריית עפולה

ג.א.ג.

הנדון: מכרז פומבי מס' 22/26 למתן שירותי אספקה והתקנת פחים מוטמנים

החתום מטה מאשר בזאת כי _____ (שם מלא) ע.מ. / ח.פ. _____ (להלן: "המציע"), סיפקו עבורנו כקבלן ראשי שירותי אספקה והתקנת פחים מוטמנים.

שם הגוף מקבל השירותים	תקופת ביצוע השירותים	היקף כספי ליחס לכל שנה בין השנים שהוצגו

חוות דעת על ביצוע השירותים שניתן ע"י המציע:

• יש לצרף חוזה / הסכם עבודה המעיד על החתום.

פרטי נותן חוות הדעת:

	שם
	תפקיד
	טלפון
	שם הרשות

חתימה _____ : תאריך _____ :

נספח א' 3

תצהיר כללי

אני הח"מ _____, ת.ז. _____, מורשה חתימה מטעם _____, ח.פ.ע.מ. _____ (להלן: "המציע"), נותן תצהיר זה מטעם המציע במסגרת מכרז פומבי מס' 22/26 למתן שירותי אספקה והתקנת פחים מוטמנים (להלן: "המכרז"), ולאחר שהוזהרתי כי עלי להצהיר את האמת, וכי אהיה צפוי לעונשים הקבועים בחוק אם לא אעשה כן, מצהיר כדלקמן:

1. הריני מכהן/ת בתפקיד _____ במציע, ומוסמך לתת תצהיר בשמו ומטעמו. העובדות המפורטות בתצהיר זה ידועות לי מתוקף תפקידי, ממסמכים שבהם עיינתי ומחקירה ודרישה שביצעתי.
2. הריני מאשר/ת כי קראתי בעיון רב את כלל מסמכי המכרז, על נספחיו, ואני מצהיר/ה שהבנתי את דרישות המכרז ותנאיו, וכי אני מסכים/ה לדרישות המכרז ללא סייג.
3. כל הנתונים שפורטו בהצעת המציע (להלן: "ההצעה") נבדקו על ידי, ואני מאשר את היותם נכונים ומדויקים.
4. הוראות המכרז וההסכם המצורף למכרז, על נספחיהם, ידועות למציע ומקובלות עליו, והוא יקיים ללא סייג את התחייבויותיו על פי המכרז, ההסכם על נספחיו, הצעת המציע ועל פי דין.
5. יש בכוחו של המציע להשיג את כל כוח האדם והציוד הדרוש על מנת לבצע את השירותים נשוא המכרז.
6. הנני מצהיר כי, ידוע לי, בהתאם לשיקול דעתו הבלעדי והמוחלט של העירייה, שמורה לה הזכות להקטין או להגדיל את היקף העבודות ו/או השירותים נשוא המכרז. כן אני מצהיר, כי ידוע לי שלעירייה שמורה הזכות לבטל את המכרז ולא לבצע את העבודות כלל, והכל בהתאם לשיקול דעתה הבלעדי והמוחלט של העירייה ומבלי שתהא עליה חובת הנמקה.
7. אני מסכים שהצהרה זו תחשב כהרשאה לעירייה, או למי מטעמה, לפנות לכל רשות מרשויות המדינה, לקבלת אישור לנכונותה.
8. הצעתנו זו הינה בלתי חוזרת ואינה ניתנת לביטול או לשינוי, ותהא תקפה במשך 90 (תשעים) יום מהמועד האחרון להגשת הצעות במכרז. ידוע לנו, כי העירייה תהא רשאית לדרוש הארכת תוקף ההצעה למשך 30 (שלושים) יום נוספים, וכי אם לא נאריך הצעתנו זו לכשנידרש, נחשב כמי שחזר בו מהצעתנו, והכל מבלי לגרוע מכל סעד או תרופה אחרים להם זכאית העירייה על-פי המכרז ו/או על-פי כל דין.
9. היה והצעתנו תתקבל, אנו מתחייבים כי במועד שנידרש לכך על ידכם, נמציא את כל המסמכים והאישורים שעלינו להמציא בהתאם למסמכי המכרז, לרבות ההסכם, חתום כדין.
10. בעצם הגשת הצעה זו הרינו נותנים הסכמתנו לכל התנאים במסמכי המכרז והננו מוותרים בזאת ויתור סופי, מוחלט ובלתי מסויג על כל טענה בקשר לכל תנאי המכרז ו/או הוראה הכלולים במכרז לרבות דרישותיו.
11. המציע מחזיק ומשווק כדין על פי רישיון ו/או היתר מאת בעל הקניין הרוחני את הטובין נשוא המכרז, וכי ככל שתועלה טענה מצד שלישי להפרת זכויות בקשר לטובין שסופקו על ידו, יישא באחריות לכך וישפה את העירייה בגין נזק שייפסק לחובתה בקשר ישיר לכך.
12. **אי תיאום הצעות במכרז:**

12.1. המציע לא תאם מחירים עם מציע אחר במכרז או עם גורם אחר כלשהו.

מכרז פומבי 22/26 עיריית עפולה

חתימתנו מאשרת בזאת כי קראנו הבנו ואנו מסכימים לכל האמור _____
חתימה+ חותמת

- 12.2. ההצעה, כולל הצעת המחיר - המצורפת בנפרד, מוגשת על ידי המציע באופן עצמאי. אין ולא היו בין המציע לבין מציעים אחרים או מציעים פוטנציאליים למכרז הסכם, הבנות, התייעצות, קשר או שיתוף פעולה כלשהו בקשר עם המכרז.
- 12.3. ההצעה, כולל הצעת המחיר – המצורפת בנפרד, גובשה על ידי המציע בתום לב, ולא נעשתה בעקבות הסדר או דין ודברים כלשהו עם משתתף או משתתף פוטנציאלי אחר במכרז.
- 12.4. המחירים ו/או הכמויות המופיעים בהצגה לא הוצגו בפני כל אדם או תאגיד אשר מציע או אשר יש לו את הפוטנציאל להציע הצעות במכרז, או בפני גוף או אדם הקשורים עימם.
- 12.5. לא הייתי מעורב בניסיון להניא מתחרה אחר מלהגיש הצעות למכרז.
- 12.6. לא הייתי מעורב בניסיון לגרום למתחרה אחר להגיש הצעה גבוהה יותר או נמוכה יותר מהצעת המציע.
- 12.7. לא הייתי מעורב בניסיון לגרום למתחרה להגיש הצעה בלתי תחרותית מכל סוג שהוא.
- 12.8. אני מודע לכך, כי העונש על תיאום מכרז יכול להגיע עד חמש שנות מאסר בפועל.
13. הגשת הצעתי לרבות הצעת המחיר החתומה, מהוות ראייה חלוטה לכך שהמציע קרא את כלל האמור במסמכי המכרז ובהסכם המצורף לו, על נספחיהם, המענה/ים לשאלות הבהרה (אם היה/ו) והודעות על עדכונים – אם היו כאלה, הבין את האמור בהם, ונתן לכך את הסכמתו הבלתי מסוייגת.
14. המציע הינו בעל הידע המקצועי, הניסיון, המומחיות, הכישורים, הרישיונות והאמצעים, לרבות כוח האדם והציוד, הדרושים לביצוע השירותים הנדרשים על-פי ההסכם המצורף למכרז, ונכון למועד הגשת ההצעה, לא ידוע לי על קיומה של מניעה כלשהי, לרבות ניגוד עניינים, שיש בה כדי למנוע מהמציע לקיים איזו מהתחייבויותיו על-פי המכרז, ההסכם, הצעת המחיר או על-פי דין.
15. המציע רשום בכל מרשם שהוא מחויב ברישום בו על-פי דין, ובידיו הרישיונות הנדרשים על-פי דין.
16. המציע מתחייב לעשות שימוש בתוכנות מחשב מורשות ומקוריות בלבד, במסגרת אספקת השירותים מושא המכרז, אם הצעתו תוכרז בהצעה הזוכה במכרז.
17. המציע פועל ומקיים חובותיו בעניין שמירת זכויות עובדים, לפי דיני העבודה – ובכלל זה צווי ההרחבה וההסכמים הקיבוציים – החלים על המציע כמעסיק לעניין אספקת השירותים, לרבות לפי חוק עובדים זרים (איסור העסקה שלא כדין והבטחת תנאים), תשנ"א-1991, חוק שכר מינימום, תשמ"ז-1987, ומשלב שכר עבודה לעובדיו בקביעות, כמתחייב מחוקי העבודה, צווי הרחבה, הסכמים קיבוציים וההסכמים האישיים החלים עליו.
18. הריני להצהיר כי זהו שמי, זו חתימתי ותוכן תצהירי אמת.

תאריך	חתימת המצהיר/ה	שם המצהיר/ה
-------	----------------	-------------

אישור

אני הח"מ _____, עו"ד, מ _____, מאשר בזה כי ביום _____ הופיעה בפני מר/גב' _____ המוכרת לי אישית/ שזיהיתיו/ה לפי ת.ז מס' _____, ולאחר שהזרתיתיו/ה כי עליו/ה להצהיר את האמת, וכי יהיה/תהיה צפויה לעונשים הקבועים בחוק אם לא יעשה/תעשה כן, אישר/ה את נכונות הצהרתו/ה דלעיל, וחתם/ה עליה בפני

תאריך	חתימה וחותמת	שם
-------	--------------	----

נספח א' 4

תצהיר בדבר קיום התנאים לפי חוק עסקאות עם גופים ציבוריים

אני הח"מ _____, ת.ז. _____, מורשה חתימה מטעם _____, ח.פ.ע.מ. _____ (להלן: "המציע"), נותן תצהיר זה מטעם המציע במסגרת מכרז פומבי מס' 22/26 למתן שירותי אספקה והתקנת פחים מוטמנים (להלן: "המכרז"), ולאחר שהוזהרתי כי עלי להצהיר את האמת, וכי אהיה צפוי לעונשים הקבועים בחוק אם לא אעשה כן, מצהיר כדלקמן:

1. הריני נותן תצהיר זה לפי דרישות חוק עסקאות גופים ציבוריים, תשל"ו - 1976 (להלן - "החוק").
2. בתצהירי זה, משמעותם של המונחים "בעל זיקה" ו- "עבירה" כהגדרתם בסעיף 2ב לחוק עסקאות גופים ציבוריים, התשל"ו - 1976 (להלן - "החוק"), תחת הכותרת "קיום דיני עבודה - תנאי לעסקה עם גוף ציבורי". אני מאשר/ת כי הוסברה לי משמעותם של מונחים אלה וכי אני מבינה/ת אותם.
3. הנני מצהיר בזאת כי עד למועד האחרון להגשת ההצעות, המציע ו/או בעל זיקה אליו (כהגדרתו בחוק) לא הורשע ביותר משתי עבירות (עבירה לעניין זה - עבירה עפ"י חוק עובדים זרים (איסור העסקה שלא כדין והבטחת תנאים הוגנים), תשנ"א-1991, או לפי חוק שכר מינימום, תשמ"ז-1987), או לחלופין, המציע ו/או בעל זיקה אליו הורשעו ביותר משתי עבירות (כהגדרתן לעיל), אולם במועד האחרון להגשת הצעות במכרז, חלפה שנה לפחות ממועד ההרשעה האחרונה.
4. זה שמי, להלן חתימתי ותוכן תצהירי דלעיל אמת.

חתימת המצהיר

אישור עו"ד

הריני לאשר, כי ביום _____, הופיע בפני מר/גב' _____, שכתובתו _____ המוכר לי באופן אישי / אשר זיהה עצמו בפני באמצעות ת.ז. שמספרה _____, והמוסמך לתת תצהיר זה בשם המציע, ולאחר שהוזהרתי כי עליו להצהיר את האמת וכי יהיה צפוי לעונשים הקבועים בחוק אם לא יעשה כן, אישר נכונות תצהירו דלעיל וחתם עליו בפני.

חותמת + חתימת עוה"ד

תאריך

נספח א' 5 - תצהיר העדר ניגוד עניינים וקרבה

תצהיר בדבר העדר ניגוד עניינים והעדר קרבה לעובד הרשות ו/או לחבר מועצה

אני הח"מ _____, ת.ז. _____, מורשה חתימה מטעם _____, ח.פ.ע.מ. _____ (להלן: "המציע"), נותן תצהיר זה מטעם המציע במסגרת מכרז פומבי מס' 22/26 למתן שירותי אספקה והתקנת פחים מוטמנים (להלן: "המכרז" ו-"השירותים"), ולאחר שהוזהרתי כי עלי להצהיר את האמת, וכי אהיה צפוי לעונשים הקבועים בחוק אם לא אעשה כן, מצהיר כדלקמן:

1. הנני מצהיר בזאת כי הובאו לידיעתי הוראות הדין הבאות:

- 1.1 סעיף 122 א (א) לפקודת העיריות (נוסח חדש), הקובע כדלקמן: "חבר מועצה, קרובו, סוכנו או שותפו, או תאגיד שיש לאחד האמורים חלק העולה על עשרה אחוזים בהונו או ברווחיו או שאחד מהם מנהל או עובד אחראי בו, לא יהיה צד לחוזה או לעסקה עם העירייה, לענין זה, "קרוב" – בן זוג, הורה, בן או בת, אח או אחות".
- 1.2 כלל 12 (א) של הכללים למניעת ניגוד עניינים של נבחר הציבור ברשויות המקומיות הקובע: "חבר המועצה לא יהיה צד לחוזה או לעסקה עם הרשות המקומית: לענין זה "חבר מועצה" – חבר מועצה או קרובו או תאגיד שהוא או קרובו בעלי שליטה בו ;
- 1.3 סעיף 174 א (א) לפקודת העיריות (נוסח חדש) הקובע כי: "פקיד או עובד של עירייה לא יהיה נוגע או מעוניין, במישרין או בעקיפין, על ידי עצמו או על ידי בן-זוגו או שותפו או סוכנו, בשום חוזה שנעשה עם העירייה ובשום עבודה המבוצעת למענה".

2. בהתאם לכך הנני מבקש להודיע ולהצהיר כי:

- 2.1 בין חברי מועצת העירייה אין לי: בן זוג, הורה, בן או בת, אח או אחות ואף לא מי שאני לו סוכן או שותף.
 - 2.2 אין חבר מועצה, קרובו, סוכנו או שותפו, שיש לאחד מהם חלק העולה על 10 אחוזים בהונו או ברווחיו של התאגיד באמצעות הגשתי את הצעתי או שאחד מהם מנהל או עובד אחראי בו.
 - 2.3 אין לי בן זוג, שותף או מי שאני סוכנו, העובד ברשות.
 - 2.4 ידוע לי שהעירייה תהא רשאית לפסול הצעתי אם יש לי קרבה לעיל, או אם מסרתי הצהרה לא נכונה.
 - 2.5 אני מצהיר כי הפרטים שמסרתי לעיל נכונים ומלאים, והאמור בהצהרה זו הינו אמת.
 - 2.6 אין בהתקשרות עם העירייה או בביצוע כל ההתחייבויות על פיה כדי להעמידני במצב של ניגוד עניינים עם העירייה ואני עומד בכל תנאי הכשירות הקבועים בחוזר המנכ"ל.
3. אין באמור לעיל כדי לגרוע מהוראות כל דין בכלל ובפרט מהוראות סעיף 122 א' (3) לפקודת העיריות, לפיהן מועצת העירייה ברוב של 2/3 מחבריה ובאישור שר הפנים רשאית להתיר התקשרות לפי סעיף 122 א' (א) לפקודת העיריות ובלבד שהאישור ותנאיו פורסמו ברשומות.

אישור

אני, עו"ד _____ מאשר בזה כי ביום _____, הופיע בפני מר/גב' _____, אשר זיהה את עצמו בפניי בתעודת זהות שמספרה _____, לאחר שהזהרתי כי עליו לומר את האמת וכי יהיה צפוי לעונשים הקבועים בחוק אם לא יעשה כן, אישר את נכונות הצהרתו וחתם עליה בפני.

חתימה

חותמת

נספח א' 6

תצהיר בדבר העסקת אנשים עם מוגבלות

אני הח"מ _____, ת.ז. _____, מורשה חתימה מטעם _____, ח.פ.ע.מ. _____ (להלן: "המציע"), נותן תצהיר זה מטעם המציע במסגרת מכרז פומבי מס' 22/26 למתן שירותי אספקה והתקנת פחים מוטמנים (להלן: "המכרז"), ולאחר שהוזהרתי כי עלי להצהיר את האמת, וכי אהיה צפוי לעונשים הקבועים בחוק אם לא אעשה כן, מצהיר כדלקמן:

(סמן X במשבצת המתאימה):

הוראות סעיף 9 לחוק שוויון זכויות לאנשים עם מוגבלות, התשנ"ח-1998 לא חלות על המציע.

הוראות סעיף 9 לחוק שוויון זכויות לאנשים עם מוגבלות, התשנ"ח-1998 חלות על המציע והוא מקיים אותן.

(במקרה שהוראות סעיף 9 לחוק שוויון זכויות לאנשים עם מוגבלות, התשנ"ח-1998 חלות על המציע נדרש לסמן X במשבצת המתאימה):

המציע מעסיק פחות מ-100 עובדים.

המציע מעסיק 100 עובדים או יותר.

(במקרה שהמציע מעסיק 100 עובדים או יותר נדרש לסמן X במשבצת המתאימה):

המציע מתחייב כי ככל שיזכה במכרז יפנה למנהל הכללי של משרד העבודה והרווחה והשירותים החברתיים לשם בחינת יישום חובותיו לפי סעיף 9 לחוק שוויון זכויות לאנשים עם מוגבלות, התשנ"ח-1998, ובמקרה הצורך - לשם קבלת הנחיות בקשר ליישומן.

המציע התחייב בעבר לפנות למנהל הכללי של משרד העבודה והרווחה והשירותים החברתיים לשם בחינת יישום חובותיו לפי סעיף 9 לחוק שוויון זכויות לאנשים עם מוגבלות, התשנ"ח-1998, הוא פנה כאמור ואם קיבל הנחיות ליישום חובותיו **פעל ליישומן** (במקרה שהמציע התחייב בעבר לבצע פנייה זו ונעשתה עמו התקשרות שלגביה נתן התחייבות זו).

המציע מתחייב להעביר העתק מהתצהיר שמסר לפי פסקה זו למנהל הכללי של משרד העבודה והרווחה והשירותים החברתיים, בתוך 30 ימים ממועד ההתקשרות.

חתימת המצהיר

אישור עורך הדין

אני הח"מ _____, עו"ד מאשר כי ביום _____ הופיע בפני במשרדי אשר ברחוב _____ בישוב/עיר _____ מר/גב' _____ שזיהה/תה עצמו/ה על ידי ת.ז. _____ /המוכר/ת לי באופן אישי, ואחרי שהוזהרתי/ה כי עליו/ה להצהיר אמת וכי יהיה/תהיה צפוי/ה לעונשים הקבועים בחוק אם לא יעשה/תעשה כן, חתם/ה בפני על התצהיר דלעיל.

חתימה

חותמת ומספר רישיון

תאריך

נספח א' 7

תצהיר העדר הליכי חדלות פרעון / פשיטת רגל ו/או פירוק

אני הח"מ _____, ת.ז. _____, מורשה חתימה מטעם _____, ח.פ/ע.מ. _____ (להלן: "המציע"), נותן תצהיר זה מטעם המציע במסגרת מכרז פומבי מס' 22/26 למתן שירותי אספקה והתקנת פחים מוטמנים (להלן: "המכרז"), ולאחר שהוזהרתי כי עלי להצהיר את האמת, וכי אהיה צפוי לעונשים הקבועים בחוק אם לא אעשה כן, מצהיר כדלקמן:

1. נכון ליום מתן תצהירי זה המציע אינו נמצא בהליכי פשיטת רגל ו/או פירוק שעלולים לפגוע בתפקודו ככל שיזכה במכרז.
2. זה שמי, להלן חתימתי ותוכן תצהירי דלעיל אמת.

חתימת המצהיר

אישור

הריני לאשר, כי ביום _____, הופיע בפניי, _____, עו"ד מ.ר. _____, אשר משרדי ברחוב _____, מר/גב' _____, המוכר לי באופן אישי, ולאחר שהוזהרתי כי עליו להצהיר את האמת וכי יהיה צפוי לעונשים הקבועים בחוק אם לא יעשה כן, אישר נכונות תצהירו דלעיל וחתם עליו בפניי.

חותמת + חתימת עו"ד

תאריך

נספח א' 8

נוסח ערבות בנקאית למכרז

(ערבות השתתפות)

תאריך _____

לכבוד

עיריית עפולה

כתובת _____

הנדון: כתב ערבות מס'

1. לבקשת _____ (להלן – "הספק"), אנו ערבים בזה כלפיכם, בערבות בלתי חוזרת, בלתי תלויה ולא ניתנת לביטול, לתשלום כל סכום עד לסך כולל של 20,000 (עשרים אלפים) שקלים חדשים (להלן: "סכום הערבות"), שתדרשו מאת הספק בקשר עם מכרז פומבי מס' 22/26 לאספקת והתקנת פחים מוטמנים ברחבי העיר עפולה.
2. אנו מתחייבים לשלם לכם כל סכום שיידרש על ידיכם, עד לסכום הערבות, תוך 7 (שבעה) ימים מיום דרישתכם הראשונה בכתב, שתתקבל במעננו כמצוין בתחתית מסמך זה, וזאת בלי שיהיה עליכם להציג לנו מסמך או ראייה נוספים על דרישתכם האמורה או לנמק את דרישתכם או להוכיח באופן כלשהו, ובלי שיהיה עליכם לדרוש את הסכום, מראש או בדיעבד, מאת הספק, או לפתוח בהליך משפטי נגד הספק.
3. אתם זכאים ורשאים לממש ערבות זאת, מעת לעת, על כל סכום שיקבע על ידכם מתוך סכום הערבות, ובלבד שסך כל הסכומים שיידרשו על ידכם וישולמו על ידינו בגין ערבות זאת לא יעלה על סכום הערבות. לפיכך, אם לא תממשו ערבות זאת במלואה בפעם אחת, תישאר הערבות בתוקפה לגבי יתרת סכום הערבות הבלתי ממומשת.
4. ערבות זו תישאר בתוקפה עד ליום 31/08/2026 ועד בכלל. לאחר מועד זה תהיה הערבות בטלה ומבוטלת.
5. ערבות זו אינה ניתנת להעברה.

בכבוד רב,

נספח א' 9

הצהרת המציע

אני הח"מ _____, ת.ז. _____, מורשה חתימה מטעם _____, ח.פ.ע.מ. _____ (להלן: "המציע"), נותן תצהיר זה מטעם המציע במסגרת מכרז פומבי מס' 22/26 למתן שירותי אספקה והתקנת פחים מוטמנים (להלן: "המכרז") - ("השירותים"), ולאחר שהוזהרתי כי עלי להצהיר את האמת, וכי אהיה צפוי לעונשים הקבועים בחוק אם לא אעשה כן, מצהיר כדלקמן:

1. המציע הינו בעל הידע המקצועי, הניסיון, המומחיות, הכישורים, כוח האדם והאמצעים הדרושים לביצוע השירותים הנדרשים על פי החוזה, ונכון למועד הגשת הצעת המציע לא ידוע לי על קיומה של מניעה כלשהי, לרבות ניגוד עניינים, שיש בה כדי להפריע למציע או למנהל מטעמו לקיים איזו מהתחייבויותיהם על פי המכרז, החוזה, הצעת המציע או על פי דין. מבלי לגרוע מכלליות האמור.
2. כל הנתונים שפורטו בהצעת המציע נבדקו על ידי ואני מאשר את היותם נכונים ומדויקים.
3. יש בכוחו של המציע להשיג את כל כוח האדם והציוד הדרוש על מנת לבצע את השירותים נשוא המכרז.
4. הצעה זו מוגשת על ידי המציע באופן עצמאי. אין ולא היה בין המציע לבין מציעים אחרים או מציעים פוטנציאליים למכרז זה הסכם, הבנות או שיתוף פעולה כלשהו בקשר עם המכרז.
5. הנני מצהיר, כי אני מתחייב כי אעמוד בכל הדרישות הנדרשות עפ"י כל דין ו/או תקן לצורך מתן השירותים נשוא המכרז, לרבות דרישות בטיחות וגהות בעבודה, ולרבות תשלום לעובדי עפ"י חוק שכר מינימום לפחות.
6. הנני מצהיר שאני/שהמציע איננו חברת כח אדם, כהגדרתה בחוק העסקת עובדים על ידי קבלני כח אדם, התשנ"ו - 1996.
7. הנני מצהיר, כי ידועה ומובנת לי/למציע דרישת העירייה לביצוע העבודות נשוא המכרז, וכי ידועים לי/למציע כל המידע ו/או העובדות ו/או הנתונים הרלוונטיים לצורך ביצוע השירותים, כאמור, במלואם ובמועדם.
8. אני/המציע מקבל את כל התנאים שקבעה העירייה ואין לי/למציע כל הסתייגות לגביהם ואם ההצעה להלן תתקבל, אני/המציע מתחייב לחתום על החוזה כפי שצורף למסמכי המכרז ולפעול על פיו, לרבות עניין העמידה בלוחות הזמנים כמפורט במסמכי המכרז.
9. הנני מצהיר כי, ידוע לי, בהתאם לשיקול דעתו הבלעדי והמוחלט של העירייה, שמורה לה הזכות להקטין או להגדיל את היקף העבודות ו/או השירותים נשוא המכרז. כן אני מצהיר, כי ידוע לי שלעירייה שמורה הזכות לבטל את המכרז ולא לבצע את העבודות כלל, והכל בהתאם לשיקול דעתה הבלעדי והמוחלט של העירייה ומבלי שתהא עליה חובת הנמקה.

10. המציע פועל בהתאם לחוק עובדים זרים (איסור העסקה שלא כדין והבטחת תנאים), תשנ"א- 1991 ובהתאם לחוק שכר מינימום, תשמ"ז- 1987, ומשלב שכר עבודה לעובדיו בקביעות כמתחייב מחוקי העבודה, צווי ההרחבה, ההסכמים הקיבוציים וההסכמים האישיים החלים עליו.
11. אני מסכים שהצהרה זו תחשב כהרשאה לעירייה, או למי מטעמה, לפנות לכל רשות מרשויות המדינה, לקבלת אישור לנכונותה.
12. הצעתנו זו הינה בלתי חוזרת ואינה ניתנת לביטול או לשינוי, ותהא תקפה במשך 90 (תשעים) יום מהמועד האחרון להגשת הצעות במכרז. ידוע לנו, כי העירייה תהא רשאית לדרוש הארכת תוקף ההצעה למשך 30 (שלושים) יום נוספים, וכי אם לא נאריך הצעתנו זו לכשנידרש, נחשב כמי שחזר בו מהצעתו, והכל מבלי לגרוע מכל סעד או תרופה אחרים להם זכאית העירייה על-פי המכרז ו/או על-פי כל דין.
13. הוראות המכרז והחווה המצורף למכרז ידועות ומקובלות על המציע, והוא יקיים ללא סייג את התחייבויותיו על פי המכרז, החווה על נספחיו, הצעת המציע ועל פי דין.
14. היה והצעתנו תתקבל, אנו מתחייבים כי במועד שנידרש לכך על ידכם, נמציא את כל המסמכים והאישורים שעלינו להמציא בהתאם למסמכי המכרז, לרבות ההסכם, חתום כדין.
15. בעצם הגשת הצעה זו הרינו נותנים הסכמתנו לכל התנאים הכלולים במסמכי המכרז והננו מוותרים בזאת ויתור סופי, מוחלט ובלתי מסויג על כל טענה בקשר לכל תנאי המכרז ו/או הוראה הכלולים במכרז לרבות דרישותיו.
16. הנני מצהיר כי זהו שמי, זו חתימתי ותוכן תצהירי אמת.

שם: _____ תפקיד אצל המציע: _____ תאריך: _____

חתימה + חותמת: _____

אישור

אני, עורך דין _____ מאשר בזה כי ביום _____, הופיע בפני מר/גב' _____ אשר זיהה את עצמו בפניי בתעודת זהות שמספרה _____, לאחר שהזהרתיו כי עליו לומר את האמת וכי יהיה צפוי לעונשים הקבועים בחוק אם לא יעשה כן, אישר את נכונות הצהרתו וחתם עליה בפני.

_____ חתימה

_____ חותמת

**נספח ב'
חוזה**

שנערך ונחתם עפולה ביום _____ לחודש _____ שנת 2026

בין: עיריית עפולה

מרחוב יהושע חנקין 47, עפולה

(להלן: "העירייה")

מצד אחד;

לבין: שם _____, ת.ז. ח.פ. _____

מרחוב _____

(להלן: "הספק" או "הקבלן")

מצד שני;

הואיל: והעירייה פרסמה מכרז מס' 22/26 לאספקת והתקנת פחים מוטמנים ברחבי העיר עפולה (להלן: "המכרז");

והואיל: והספק הגיש הצעתו למכרז זה;

והואיל: והעירייה החליטה לקבל את הצעת הספק בדבר לאספקת והתקנת פחים מוטמנים ברחבי העיר עפולה בהתאם לתנאי המכרז חוזה זה ונספחיו (להלן: "הטובין/השירותים");

והואיל: וברצון הצדדים לקבוע את יחסייהם ההדדיים, זכויותיהם וחובותיהם בכל הנוגע למתן השירות נשוא המכרז בהחווה זה;

לפיכך הוצהר, הוסכם והותנה בין הצדדים כדלקמן:

1. מבוא

- 1.1** המבוא לחוזה זה והמכרז על נספחיו, מהווים חלק בלתי נפרד הימנו.
- 1.2** העירייה מוסרת בזאת לספק את ביצוע השירותים והספק מקבל בזאת מאת העירייה את ביצוע השירותים בהתאם לתוצאות המכרז וזכייתו.
- 1.3** הספק מצהיר ומאשר כי קרא ובחן את התנאים ואת השירותים שנדרש לספק לעירייה, והוא מתחייב לעמוד בכל התחייבויותיו בהתאם להוראות המכרז ולחוזה זה, וכי אין כל מניעה חוקית מצדו להתקשר עם העירייה במסגרת חוזה זה.

מכרז פומבי 22/26 עיריית עפולה

חתימתנו מאשרת בזאת כי קראנו הבנו ואנו מסכימים לכל האמור _____
חתימה+ חותמת

2. תקופת החוזה

- 2.1** חוזה זה יהיה בתוקף למשך 12 חודשים מיום חתימתו ועד ליום _____, (להלן: "תקופת החוזה"). על אף האמור, לעירייה שמורה זכות הברירה (אופציה), להאריך תוקפו של החוזה בשתי תקופות נוספות, כל אחת בת 12 חודשים או פחות (כל אחת תיקרא להלן: "התקופה המוארכת"), ובלבד שסך התקופה הכולל של ההתקשרות לא תעלה על 36 חודשים מיום ההתקשרות, והכול על פי שיקול דעתה הבלעדי ובכפוף לקיומה של הרשאה תקציבית.
- 2.2** היה והחליטה העירייה להאריך את תקופת החוזה הקבועה לעיל, יחולו בתקופה המוארכת כל תנאי חוזה זה בשינויים המתחייבים.
- 2.3** הארכת תקופת החוזה הינה עפ"י החלטת העירייה ושיקול דעתה המוחלט, ההארכה תבצע בהודעה בכתב לספק 60 יום לפני תום תקופת החוזה או התקופה המוארכת, לפי העניין.
- 2.4** העירייה תהא רשאית להפסיק את ההתקשרות נשוא החוזה, בכל עת עפ"י שיקול דעתה הבלעדי וזאת ע"י משלוח הודעה בכתב 30 יום מראש מבלי שתהא חייבת בתשלום פיצויים כלשהם עקב הפסקת ההתקשרות, על פי שיקול דעתה הבלעדי.
- 2.5** 6 החודשים הראשונים להתקשרות עם הספק, יהיו תקופת ניסיון לספק, והעירייה תהא רשאית להודיע לספק על הפסקת ההתקשרות, 30 יום מראש, באם, על פי שיקול דעתו של המנהל, לא עמד הספק בהתחייבויותיו על פי החוזה ולשביעות רצונו.

3. יחסי הצדדים

- 3.1** מוסכם ומוצהר בין הצדדים מפורשות, כי הספק, הנו בגדר ספק עצמאי, וכי אין ולא ייווצרו בעתיד, לכל עניין וצורך, יחסי עובד ומעביד בין העירייה לבין הספק ו/או מי מעובדיו ו/או שלוחיו ו/או מנהליו ו/או מי מטעמו, לרבות אחריות בגין כל נזק ו/או תאונה שיגרמו לו ואין הספק, זכאי לכל תשלום ו/או זכויות שהם המגיעים עפ"י כל דין ו/או נוהג לעובד ממעבידו, מאת העירייה על אף האמור, אין בכך בכדי לגרוע מאחריות העירייה לנזק הנובע מאחריותה על פי כל דין.
- 3.2** הספק יהיה אחראי לכל התשלומים החלים על מעביד עבור עובדיו ו/או מועסקיו, כולל משכורת, תשלומים וניכויי מס הכנסה, ביטוח לאומי, מס בריאות, תשלום קרנות סוציאליות וכול תשלום אחר על פי חוק, וכן לביצוע וקיום כל דין הדן בחובות וזכויות של עובד ומעביד וכן קיום כל הוראות החוק לעניין בטוח עובדים ע"י מעבידים.
- 3.3** היה ותחויב העירייה בתשלום כלשהו לספק ו/או לעובדיו ו/או למועסקיו, מתחייב הספק לשפות באופן מלא את העירייה בכל סכום בו תחויב כאמור, לרבות הוצאות משפט ושכר טרחת עו"ד, לספק תימסר הודעה בדבר דרישה ו/או תביעה כאמור באופן שיאפשר לו להתגונן כנגדה על חשבונו.
- 3.4** הספק מתחייב בזאת כי המשכורת שתשולם לעובדים לא תפחת משכר המינימום הקבוע בחוק עפ"י חוק שכר מינימום תשמ"ז - 1987, על עדכונו.

- 3.5** העירייה תהיה רשאית בכל עת, לדרוש מהספק החלפת עובד/או נהג/או מנהל עבודה ו/או כול פועל אחר שיראה לה בלתי מתאים, ובדרישה זו אין כדי ליצור יחסי עובד ומעביד בין עובדי הספק לבין העירייה. הספק מתחייב למלא דרישת העירייה על פי סעיף זה, ללא שיהוי וללא כול תמורה נוספת.
- 3.6** מבלי לגרוע מהאמור בחוזה זה, הספק מתחייב למלא אחר הוראות כל דין ו/או חוק ו/או נוהג בנוגע להעסקת עובדים לרבות הוראות חוק שכר מינימום.
- 3.7** הספק יישא באחריות מלאה לטיב הטובין, התאמתם למפרט, איכות ההתקנה, יציבותם ותקינותם לתקופה שלא תפחת מ-12 חודשים ממועד התקנתם. במהלך תקופת האחריות והבדק, הספק יתקן על חשבונו המלא, בתוך פרק זמן שייקבע על ידי העירייה, כל פגם, ליקוי, תקלה, שקיעה, כשל, אי-התאמה, לרבות החלפת רכיבים או יחידות ככל שיידרש.

4. הצהרת והתחייבות הספק

הספק מצהיר, מאשר ומתחייב בזה כדלקמן:

- 4.1** כי הינו מוסמך, על פי האמור במסמכי ההתאגדות שלו, לעסוק בכל הפעילויות הדרושות לביצוע התחייבויותיו עפ"י חוזה זה, ובהתאם לתנאי המכרז.
- 4.2** כי הוא עומד בכל תנאי הסף, המקצועיים והכלליים, והתנאים הנוספים שנקבעו במסמכי המכרז, כפי שהצהיר ובמסגרת הנתונים והמסמכים שמסר בהצעה שהגיש במכרז וכי ימשיך לעמוד בהם עד למילוי מלא של כל התחייבויותיו על פי חוזה זה.
- 4.3** כי הינו בעל הניסיון והידע המאפשרים לו לספק את השירותים הנדרשים על פי הוראות חוזה זה, וכי יש בידיו הכלים, הידע, כוח האדם, האמצעים והכישורים המאפשרים לספק את השירותים כמפורט במסמכי המכרז בכלל ובחוזה זה, ואלה ימשיכו להיות ברשותו עד למילוי מלא של כל התחייבויותיו על פי חוזה זה.
- 4.4** כי אין כל איסור, הגבלה ו/או מניעה כלשהי, לרבות מכוח דין, חוזה או כל סיבה אחרת, להתקשרותו בחוזה ולביצוע התחייבויותיו על פיו; הספק אינו כפוף לכל התחייבות, לרבות התחייבות מותנית, המנוגדת להתחייבויותיו על פי חוזה זה ואין בחתימתו על חוזה זה ו/או בביצוע התחייבויותיו על פיו, משום הפרה של חוזה ו/או התחייבות אחרת ו/או הפרה של כל דין לרבות תקנה, צו ו/או פסק-דין.
- 4.5** כי הוא וכל המועסקים על ידיו הנם בעלי הרישיונות, האישורים וההיתרים הנדרשים על פי הוראות החוזה זה והוראות כל דין, לשם ביצוע השירותים נשוא חוזה זה, וכן כי אישורים אלה יישארו בתוקף במהלך כל תקופת החוזה.
- 4.6** כי יעמוד בדרישות רמת השירות המפורטת במסגרת המכרז וחוזה זה ויספק מענה באיכות מקצועית מעולה, באיכות שלא תפחת מהדרישות המפורטות שם וברציפות בהתאם למועדי השירות הנדרשים.

- 4.7** כי הוא מתחייב לספק את הטובין בהם עומדים בדרישות התקן הישראלי במידה וקיים.
- 4.8** כי הוא מתחייב לספק את הטובין תוך 5 ימי עבודה מיום קבלת ההזמנה מאושרת כדין מטעם העירייה, וכי ידוע לו כי איחור העולה על 7 ימי עבודה יהווה הפרה יסודית של החוזה.
- 4.9** כי אספקת הטובין כולל הובלה ופריקה למוסדות העירייה לרבות למוסדות החינוך של העירייה, או לכל מקום אחר בעפולה עליו יורה נציג העירייה, וכי האספקה תבוצע על ידי נהגים מורשים ועם כלי רכב מתאימים להובלת הטובין. כמו כן מתחייב הספק שהטובין יהיו ארוזים בצורה נאותה ועפ"י הוראת היצרן כך שהטובין לא יפגעו במהלך ההובלה והפריקה.
- 4.10** כי הבין את מלוא צרכי העירייה ודרישותיה, לרבות אלו שנמסרו לו במסמכי המכרז; כי בחן באופן עצמאי ובעיני בעל מקצוע את כל המשמעויות הכרוכות במתן השירותים ואת אפשרות הביצוע של כל התחייבויותיו על פי החוזה, ולרבות לעניין זה: המידע המפורט במסמכי המכרז, הוראות הדין הרלוונטיות למתן השירותים וההשלכות הנובעות מיישומן בקשר עם השירותים, הפעילות הכרוכה במתן השירותים, היקפם הצפוי, רמת השירותים ואיכותם, וכן כל נתון משפטי, ביצועי, תפעולי או עסקי נוסף הרלוונטי לצורך מתן השירותים; כי לאחר שבדק את האמור וביצע כל בדיקה ובחינה נוספת שמצא לנכון הגיע למסקנה, כי אספקת השירותים בהתאם למסמכי המכרז הינה אפשרית ומעשית, וכי התמורה שיקבל, משקפת תמורה מלאה והוגנת לכל התחייבויותיו על פי החוזה, והוא מוותר בזאת באופן בלתי חוזר וכן יהיה מנוע ומושתק מלהעלות כל טענה, מכל מין וסוג שהן בקשר לכך.
- 4.11** כי הינו האחראי הבלעדי לביצוע התחייבויותיו על פי החוזה מול העירייה, וכי הוא נושא באחריות מלאה לכל פעילות של כל קבלן משנה מטעמו (ככל שישנו וככל שיאשרו ע"י העירייה), לרבות לנושא איכות השירותים, לוחות זמנים, נזקים, הפרות, יחסי עובד-מעביד וכל נושא אחר המצוי באחריות הספק בקשר לביצוע התחייבויותיו על-פי החוזה.
- 4.12** כי הוא יודע שהשירותים יבוצעו בהתאם למסגרת התקציבית המאושרת על-ידי העירייה, וכפי שתאושר מראש ובכתב על-ידי מנכ"ל העירייה. כן מצהיר הספק כי ידוע לו שבכל חריגה מהמסגרת התקציבית ניתן תהיה לסיים את ההתקשרות עימו וכי בשום מקרה, הספק לא יעניק לעירייה שירותים בהיקף כספי החורג מהמסגרת התקציבית המאושרת.
- 4.13** כי טרם ביצוע כל חפירה או פירוק או התקנת מוטמן, הספק יהיה אחראי לבצע את כל הבדיקות, התיאומים, האישורים והבירורים הנדרשים מול כלל הגורמים הרלוונטיים ביחס לקיומן של תשתיות קיימות, לרבות מים, ביוב, ניקוז, חשמל, תקשורת, גז וכל תשתית אחרת, ולא יחל בעבודה בטרם השלים את כלל התיאומים וקיבל את כל האישורים הנדרשים. כל פגיעה בתשתית, ברכוש או בצד שלישי עקב אי-ביצוע האמור תהיה באחריות הספק בלבד.
- 4.14** כי לא יחל בביצוע כל עבודה בשטח, לרבות חפירה, פירוק, הובלה או התקנה, אלא לאחר שהמציא לעירייה את כל האישורים, ההיתרים, מסמכי הבטיחות, תיאומי התשתית, אישורי הביטוח וכל מסמך נוסף שיידרש על ידי המנהל לצורך תחילת ביצוע כדין.

4.15 כי ספק את המוטמנים לעירייה, אך ורק למקומות שיוגדרו לזוכה מראש על ידי העירייה, על חשבון ובאחריות הזוכה, ובשעות הפעילות וכפי שיפורט בהזמנתם, תוך 5 ימים ממועד ההזמנה, או במועד אחר בתיאום מראש עם הגורם המוסמך לכך מטעם העירייה.

5. התמורה

5.1 תמורת רכישת הטובין וביצוע השירותים במלואם ובמועדם, ובכפוף למילוי כל יתר התחייבויות הספק, תשלם העירייה לספק תמורה בהתאם לנקוב בהצעתו הכספית של הספק במסגרת המכרז, המצ"ב **כנספת ד'** למכרז, ובהתאם לכמות הטובין שיירכשו ע"י העירייה בפועל על פי הזמנות שתמסור העירייה לספק.

5.2 יובהר, כי העירייה אינה מתחייבת להזמין מהספק שירותים בהיקף כלשהו והזמנת השירותים תהיה על פי צרכי העירייה, ועל-פי שיקול דעתה הבלעדי.

5.3 התמורה תהיה סופית ותכלול את כל ההוצאות מכל מין וסוג שהוא הכרוכות, הנדרשות, המתחייבות והנובעות מביצוע השירותים, לרבות - חפירה, פירוק והתקנה, הוצאות בגין העסקת כוח אדם, הוצאות משרדיות, נסיעות, ביטוחים, מע"מ, כל מס אחר, אגרה וכו'.

5.4 במעמד חתימת חוזה זה ובתחילת כל שנת כספים שתחול לאחר מכן במשך תקופת החוזה או התקופה המוארכת, לפי העניין, וכן כתנאי מוקדם לביצוע תשלומים לספק על פי חוזה זה, ימציא הספק לעירייה - צילום תעודת עוסק מורשה בתוקף לפי חוק מס ערך מוסף, התשל"ו-1975 (להלן: "**חוק מס ערך מוסף**"), וכן אישור מפקיד מורשה (כמשמעותו בחוק עסקאות גופים ציבוריים, התשל"ו-1976), או מרואה חשבון או יועץ מס, כי הספק מנהל או פטור מלנהל את פנקסי החשבונות והרשומות שעליו לנהלם על פקודת מס הכנסה [נוסח חדש] ועל פי חוק מס ערך מוסף, וכמו כן שהספק נוהג לדווח לפקיד השומה על הכנסותיו ולמנהל מע"מ.

5.5 מס ערך מוסף בגין התמורה עבור השירותים, יתווסף לשיעורים האמורים לעיל וישולם לספק במועד תשלומו של כל תשלום ותשלום על-פי חוזה זה, בשיעור שיהיה בתוקף בעת ביצוע כל תשלום כאמור וכנגד המצאת חשבונית מס כדין.

5.6 הספק יגיש למנהל ההתקשרות בעירייה (לעיל ולהלן: "**המנהל**") בראשית כל חודש, עד היום ה- 4 בכל חודש חשבון מפורט, בשני עותקים, בגין הטובין שסיפק בפועל לעירייה בחודש הקודם (ככל וסופקו).

5.7 מסירה וקבלה כל אספקה והתקנה של מוטמן ייחשבו כמושלמות רק לאחר בדיקה ואישור בכתב של המנהל, לרבות התאמה למפרט, תקינות המוצר, איכות ההתקנה, השלמת עבודות הגמר, פינוי פסולת והשבת המצב לקדמותו. העירייה תהיה רשאית לדרוש תיקונים, השלמות או החלפת טובין לא מתאימים, כתנאי למסירה ולתשלום.

5.8 לחשבון יצורפו העתקים מן ההזמנות שמסרה העירייה לספק ושל תעודות המשלוח, מאושרים על ידי המנהל.

5.9 החשבון יאושר ע"י המנהל ויועבר תוך 10 ימים לגזברות.

5.10 כל חשבון שאושר ישולם בתנאי תשלום של שוטף +45 יום לאחר מועד הגשת החשבון המאושר לגזברות.

5.11 מובהר כי תנאי לביצוע התשלום היינו מתן חשבונית מס כדין בצרוף החשבון המפורט לעיל.

6. אחריות, פיצוי ושיפוי

6.1 הספק יהיה אחראי בלעדית כלפי העירייה לכל נזק ו/או תקלה ו/או אבדן ו/או קלקול אשר יגרמו לגוף ו/או לרכוש ו/או לתשתיות ו/או לציוד של העירייה ו/או עובדיה ו/או צד ג' כלשהו עקב מעשה או מחדל טעות או השמטה של הספק ו/או עובדיו ו/או כל מי שפועל מטעמו, תוך כדי ביצוע השירותים או בקשר לשירותים.

6.2 הספק יהיה אחראי לכל אבדן, נזק או קלקול לציוד מכל סוג ותאור הנמצא בשימוש בקשר עם ביצוע השירותים, והוא פוטר את העירייה ו/או עובדיה ו/או כל אדם הנמצא בשירותיה מכל אחריות לכל אבדן ו/או נזק לרכוש כאמור.

6.3 הספק יהיה אחראי לכל אבדן ו/או נזק מכל סוג, לגוף ו/או לרכוש שיגרמו לעובדיו, לקבלני משנה של הספק ועובדיהם, לשלוחיו של הספק ולכל מי שפועל בשמו ו/או מטעמו תוך כדי ו/או עקב ו/או בקשר עם ביצוע השירותים, והוא מתחייב לפצותם ו/או את התלויים בהם ו/או יורשיהם.

6.4 הספק פוטר את העירייה, עובדיה וכל הבא מטעמה מאחריות לגבי נזקים להם הוא אחראי כאמור לעיל ועל-פי כל דין ומוותר על כל זכות תביעה שהייתה לו ו/או שיש לו ו/או שתהיה לו כנגד העירייה, עובדי העירייה ו/או כל מי שפועל מטעם העירייה ומתחייב לשאת בעצמו ועל חשבונו (ו/או בעזרת ביטוחים שיערכו לשם כך) בתשלומי תביעות ונזקים אשר הוא אחראי להם כאמור לעיל.

6.5 הספק מתחייב לשפות ולפצות את העירייה ו/או את עובדיה ו/או מי מטעמה בגין כל סכום שייפסק לחובתם ו/או שישולם במסגרת פשרה שאושרה מראש על ידי הספק, בקשר עם תביעה או דרישה הנובעת ממעשה או מחדל של הספק ו/או מי מטעמו בקשר עם חוזה זה, לרבות הוצאות ושכר טרחת עו"ד. לספק תינתן לו אפשרות סבירה להשתתף בניהול ההגנה, מבלי לגרוע מזכות העירייה לנהל את הגנתה לפי שיקול דעתה.

6.6 העירייה רשאית לקזז מן התשלומים אשר הספק זכאי להם מכוח חוזה זה ו/או מכל סיבה אחרת סכומים אשר נתבעים מהעירייה על ידי צד שלישי כלשהו בגין מעשה או מחדל שהם באחריותו של הספק כאמור לעיל ו/או בגין נזקים שנגרמו לעירייה מחמת מעשה או מחדל שהם באחריותו של הספק כאמור לעיל.

6.7 הספק יהיה אחראי לנקוט בכל אמצעי הבטיחות, הגידור, השילוט, התאורה, הסדרי התנועה, ההפרדות והפיקוח הנדרשים לצורך ביצוע העבודות בשטח ציבורי, וכן להצבת אמצעי אזהרה ושמירה על בטיחות הציבור, העובדים והרכוש במשך כל תקופת הביצוע ועד להשלמת השבת המצב לקדמותו.

6.8 הספק יהיה אחראי לפינוי מלא של פסולת, עודפי עפר, שברי ריצוף, אריזות וכל חומר אחר שייווצר עקב ביצוע העבודות, לאתר מורשה ועל חשבונו, וכן לניקוי השטח והשבתו למצב תקין, בטוח ואסתטי לשביעות רצון העירייה.

7. פיצויים מוסכמים:

7.1 העירייה תהא רשאי להפחית/או לקזז סכומים מהתמורה, בכל מקרה שבו הספק איחר לספק את את השירותים הנדרשים, וזאת מבלי לגרוע מאחריותו לבצע ולהשלים את השירות במלואם ובמועדם:

הנושא	ההפרה	קנס
איחור באספקה והצבת הטובין	איחור של יום	250 ₪ בגין כל יום של איחור
אספקת טובין שאינם תואמים את המכרז על כל נספחיו וחלקיו	החלפת הטובין שלא תוך פרק זמן של 1 ימי עבודה.	250 ₪ בגין כל יום של פיגור

7.2 מבלי לפגוע מהאמור, המנהל יהא רשאי להפחית או לקזז סכומים מהתמורה החודשית, (לרבות הפיצויים הקבועים בסעיף 7.1 לעיל), בכל מקרה שבו לא מילא הספק התחייבויותיו לפי חוזה זה, וכן יהא רשאי, במקרים של הפרה יסודית שלא תוקנה במועד שנקבע בהתראה, לבטל את החוזה. במקרה כזה יידרש הספק לשלם לעירייה פיצוי מוסכם בסך 50,000 ₪, מבלי לגרוע מזכותה להוכיח נזק גבוה יותר (להלן: "פיצויים מוסכמים").

7.3 מבלי לגרוע מהתחייבויות הספק, מקום שבו נגרם עיכוב בביצוע עקב נסיבות חריגות שאינן בשליטת הספק ואשר לא ניתן היה למנען באמצעים סבירים, יהא הספק חייב להודיע על כך מיד בכתב לעירייה, לפרט את משך העיכוב הצפוי ואת הפעולות שנקטו לצמצומו. העירייה תהיה רשאית, לפי שיקול דעתה, לאשר ארכה נקודתית לביצוע, ובלבד שלא יהיה בכך כדי לגרוע מכל חובה אחרת של הספק או כדי להקנות לו תוספת תמורה אוטומטית.

7.4 מבלי לגרוע מכל זכות העומדת לעירייה לפי החוזה או לפי דין, בנסיבות שבהן התעכב הספק בביצוע מהתחייבויותיו לפי החוזה, תהא העירייה רשאית לפנות לצד שלישי לשם ביצוע התחייבויות הספק שלא בוצעו.

7.5 מובהר בזאת, כי אין בתשלום הפיצויים המוסכמים, כולם או חלקם על מנת לגרוע מכל זכות אחרת העומדת לעירייה על פי חוזה זה ו/או על פי דין, לרבות ומבלי לגרוע, מכל זכות המוקנית לעירייה לבטל חוזה זה בגין הפרתו על ידי הספק ו/או זכותה לשיפוי ופיצוי בגין נזקים נוספים שנגרמו לה ו/או למי מטעמה מעבר לסכום הפיצויים המוסכמים.

7.6 במקרה של הפרה חוזרת, הספק יזומן לשימוע בפני מנכ"ל העירייה.

7.7 מובהר כי על החלטת המנהל באשר לקיזוז סכומי הפיצויים המוסכמים הקבועים דלעיל או חילוט הערבות, כהגדרתה להלן, הספק רשאי לערער בפני מנכ"ל העירייה תוך 15 ימים והחלטתו בנושא הינה סופית.

8. הסבת החוזה, המחאת זכות והעסקת קבלנים אחרים

8.1 הספק אינו רשאי להסב ו/ או להעביר ו/או לשעבד ו/או להמחות את זכויותיו לפי חוזה זה, כולן או חלקן, או כל טובת הנאה על פיו לאחר, בין בתמורה ובין שלא בתמורה, ללא אישור העירייה בכתב ומראש.

8.2 העברת 25% מהשליטה בספק, ללא אישור העירייה בכתב ומראש, בין אם ההעברה נעשתה בבת אחת ובין אם נעשתה בחלקים, יראו אותה כהעברה המנוגדת לסעיף 8.1 לעיל.

8.3 הספק לא יהא זכאי להמחות את זכותו לקבלת סכום כלשהו מהעירייה לפי חוזה זה לאחר, אלא אם כן קיבל הסכמה של העירייה לכך ובכתב. העירייה תהא זכאית לסרב לכך מבלי לנמק סירובה או להסכים לכך בתנאים שתמצא לנכון.

8.4 מבלי לגרוע מהאמור בסעיף זה, מוסכם ומוצהר כי **אין הספק רשאי** להעסיק ספק משנה שלא בהסכמת המנהל בכתב ומראש. אין בהעסקת ספק משנה כדי לגרוע מחובתו של הספק בכל האמור בחוזה זה.

9. הפרה ובטלות החוזה

9.1 הפר הספק תנאי מתנאי חוזה זה, או התחייבות מהתחייבויותיו עפ"י חוזה זה, יפצה הספק את העירייה, מבלי לפגוע בפיצויים המוסכמים כהגדרתם לעיל, בגין כל נזק שיגרם לה עקב ההפרה בין במישרין ובין בעקיפין וזאת מבלי לפגוע בזכויות העירייה לכל סעד משפטי אחר, לרבות ביטול החוזה והתקשרות עם ספק אחר לביצוע השירותים נשוא חוזה זה או חלק מהם. מבלי לגרוע בכלליות האמור לעיל העירייה רשאית לבצע אחת או יותר מאלה:

9.1.1 לבטל את החוזה לאלתר לאחר שהעירייה דרשה מן הספק בין בכתב ובין למלא אחר אותן הוראות תוך תקופה שתקבע לכך ע"י העירייה, והספק לא עשה כן, זאת מבלי לגרוע מזכויות העירייה על פי חוזה זה ועל פי כל דין.

9.1.2 לעכב כל תשלום המגיע לספק או לחלט את הערבות שניתנה להבטחת ביצועו של חוזה זה.

9.1.3 להעסיק על חשבון הספק עובדים ו/או ספק אחר לצורך מתן השירותים.

9.1.4 זכות הביטול תינתן לעירייה לאחר שההפרה לא תוקנה תוך 14 יום, מיום קבלת התראה בכתב על כך אצל הספק.

9.2 מבלי לגרוע ובנוסף לכל הוראה אחרת בחוזה זה, ייחשב הספק כמי שהפר את החוזה הפרה יסודית וזאת בקרות אחד מן האירועים הבאים:

9.2.1 אם יוטל עיקול על כספים המגיעים לספק מן העירייה והעיקול לא יוסר תוך 20 יום מיום הטלתו.

9.2.2 אם הספק הוא תאגיד ויחלו נגדו בפעולות לפירוק או כינוס נכסים.

9.2.3 בכל מקרה שבו עשויים להינתן השירותים בידי נאמן, מנהל עיזבון או כל אדם הממונה על נכסי הספק.

9.3 בוטל החוזה כאמור לא יהיה הספק זכאי לפיצוי כספי כלשהו, ולא יהיה זכאי לתשלום עבור נזק כלשהו. במקרה זה, הספק יהיה זכאי אך ורק לתמורה בעד השירותים שניתנו במהלך תקופת החוזה עד לביטולו כאמור.

9.4 אין באמור בס"ק 9.1, 9.2 ו-9.3 לעיל כדי לפגוע בזכויותיה של העירייה על פי חוזה זה ו/או על פי כל דין.

9.5 העירייה רשאית לבטל חוזה זה בהודעה מוקדמת של 30 ימים מסיבות של אי שביעות רצון משירותים הניתנים על ידי הספק ממעשיו ו/או ממחדליו ולאחר שניתנה לו האפשרות לתקן את הגורם לאי שביעות הרצון, לעניין זה:

9.5.1 אי עמידה בלוחות זמנים כפי שפורטו לעיל.

9.5.2 אי אספקת טובין עפ"י דרישות התקן השראלי כמפורט לעיל.

9.5.3 אספקת טובין שלא עפ"י האמור לעיל.

10. ערבות

10.1 להבטחת כל התחייבויותיו של הספק על פי החוזה, יפקיד הספק בידי העירייה, עם חתימת החוזה, ערבות בלתי מותנית, אוטונומית, בלתי תלויה, ניתנת למימוש על פי דרישה חד-צדדית של העירייה, ללא צורך לנמק את דרישתה וצמודה למדד הבסיס, בסכומים הנקובים להלן (להלן: "הערבות"). הערבות תהא לבקשת הספק ותינתן לטובת העירייה.

10.2 הערבות תונפק על-ידי בנק מוכר, בנוסח המצורף **כנספת ה** לחוזה ותעמוד ע"ס 50,000 ₪ (חמישים אלף שקלים חדשים), ותהא תקפה עד לתום 90 יום מסיום תקופת החוזה ו/או התקופה מוארכת, לפי העניין.

10.3 מובהר כי זכות העירייה לממש את הערבות, כולה או מקצתה, ולגבות את כספיה, הינה מבלי הצורך להיזקק לפנייה לערכאות, לבוררות או למו"מ משפטי כלשהו.

10.4 ככל שעל פי שיקול דעתה של העירייה, הספק לא מילא איזו מהתחייבויותיו על פי החוזה, תהא העירייה רשאית לחלט את הערבות וזאת מבלי שתהיה חייבת לנמק את דרישתה ומבלי שתזקק להליכים משפטיים כלשהם, בכפוף למתן זכות טיעון לספק 14 יום מראש.

- 10.5** השתמשה העירייה בזכותה לגבות את כספי הערבות או סכום כלשהו של הערבות, יהא הספק חייב לחדש את הערבות או להשלים כל סכום שהיה חלק מהערבות לפני הגבייה האמורה, תוך שבעה (7) ימים מהיום שבו קיבל הודעה שהעירייה גבתה את הערבות או כל סכום ממנה.
- 10.6** מוסכם בזאת שאין בגובה הערבויות כדי לשמש כל אינדיקציה, הגבלה או תקרה להתחייבויותיו של הספק המפורטות בחוזה.
- 10.7** האמור בסעיף זה לא יפגע בכל זכות אחרת שישנה לעירייה לפי חוזה זה או על-פי כל דין.
- 10.8** המצאת הערבות ואישורה על-ידי העירייה כמתאימה לדרישותיה הינה תנאי מוקדם לכניסת חוזה זה לתוקף. כל ההוצאות הכרוכות במתן הערבות דלעיל יחולו על הספק.
- 10.9** סעיף זה הינו תנאי עיקרי ויסודי בחוזה זה.

11. שונות

- 11.1** כל ויתור או הסכמה או שינוי מהוראות חוזה זה לא יהא לו כל תוקף אלא אם נעשה בכתב ובחתימת מורשי החתימה מצד שני הצדדים, והספק יהא מנוע מלהעלות כל טענה בעניין שלא נעשה בדרך האמורה.
- 11.2** מוסכם בין הצדדים, כי תנאי חוזה זה משקפים נכונה את המוסכם והמותנה ביניהם במלואו, וכי העירייה לא תהיה קשורה בכל הבטחות, פרסומים, הצהרות, מצגים, הסכמים והתחייבויות, בכתב או בעל פה, שאינם נכללים בחוזה זה ושנעשו, אם נעשו, קודם לחתימתו.
- 11.3** כל הודעה שצד אחד צריך ליתן למשנהו לפי חוזה זה תינתן במסירה אישית או במכתב רשום לפי הכתובת המצוינת במבוא לחוזה זה. הודעה שנשלחה בדואר רשום תחשב נתקבלה 72 שעות לאחר שנשלחה מבית דואר בישראל. ואם נמסרה ביד, מעת מסירתה.
- 11.4** מוסכם בזה בין הצדדים כי סמכות השיפוט הייחודית בכל עניין הקשור לחוזה זה ו/או הנובע ממנו תהא לבתי המשפט המוסמכים באזור הצפון בלבד.

ולראיה באו על החתום:

הספק הזוכה

ראש העיר או מ"מ

גזבר העירייה

נספח ג' מפרט טכני

א. פח מוטמן

פח מוטמן עגול הכולל מעטפת בטון, שרוול פלסטיק.

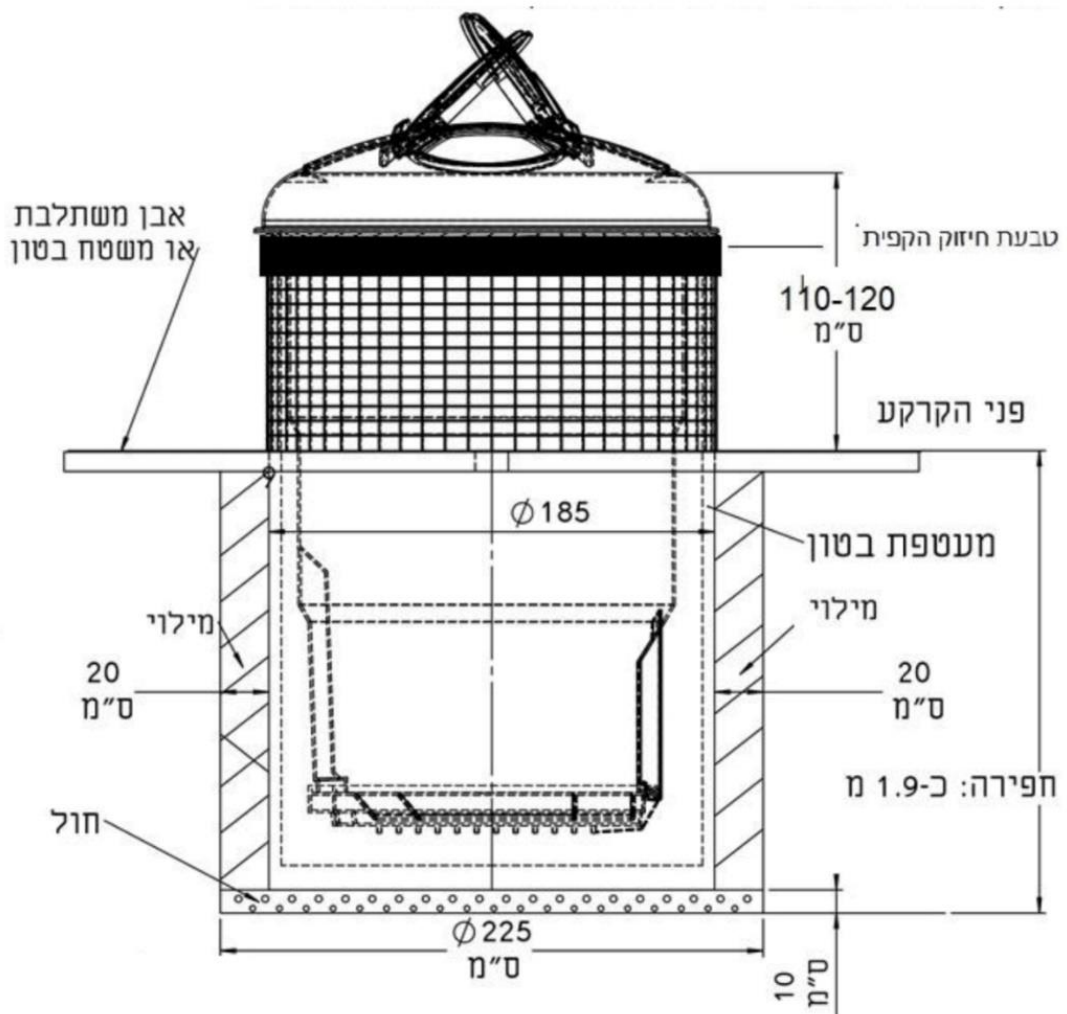

ב. התקנה:

כולל חפירה, התקנה, השלמת ו/או אבן משתלבת או בטון, עפ"י החלטת המנהל. החזרת השטח למצב תקין.

ג. חלקים:

המציע מחויב לצרף להצעת המחיר רשימה ומחירים, וכן לספק חלקי חילוף למוטמנים עפ"י דרישות מנהל.

נספח ד הצעת המציע

לכבוד
עיריית עפולה (להלן: "העירייה")

הנדון: מכרז פומבי מס' 22/26 לאספקת והתקנת פחים מוטמנים ברחבי העיר עפולה

אני הח"מ _____, ת.ז. _____, מורשה חתימה מטעם _____, ח.פ.ע.מ. _____ (להלן: "המציע"), ממלא תפקיד של _____ אצל המציע, מתכבד להגיש מטעמו הצעה במכרז שבנדון (להלן: "המכרז").

- אני מצהיר, כי כל הנתונים המסמכים והפרטים שצינו בהצעת המציע במסגרת המכרז הנם אמת, ומתחייב בשמו לבצע את כל השירותים שנדרש לבצע והמתוארות במסמכי המכרז והחוזה, לרבות להעמיד ולהפעיל את הציוד ו/או כח האדם, לשביעות רצונה המלא של העירייה.
- ידוע לי שהתמורה שלהלן, כוללת את כל התמורה מכל סוג ומין שהיא, שיהא זכאי המציע לקבל עבור השירותים, לרבות (אך לא רק), פירוק, התקנה, הפעלה, נידוד, אגרות, רישיונות, מיסים ותשלומי חובה, כוח אדם, ערבות, ביטוח, דלק, ורווח קבלני, וכל העלויות המוטלות על מעסיק לפי דין.
- הצעת המציע:** על המציע לציין בכתב יד ברור (בספרות ובמילים) את **אחוז ההנחה** המוצעת על-ידו ביחס לאומדן עבור אספקה והתקנה של פח מוטמן **אחד**. אין להגיש תוספת מחיר. הצעה שתכלול תוספת לאומדן - תיפסל.

אחוז הנחה	מחיר אומדן למוטמן אחד	
בספרות: _____ במילים: _____	23,200 ₪ (לא כולל מע"מ)	אספקת והתקנת פח מוטמן

- ידוע לי, כי הצעת המחיר הינה בלתי חוזרת ואינה ניתנת לביטול, שינוי או תיקון, ובמידה ותתקבל המציע מתחייב לפעול על פיה, וכי ההצעה תהיה תקפה והמציע יהיה מחויב למחירים הנקובים בה, ובכל מקרה העירייה אינה מתחייבת להזמין כמות מסוימת של מוטמנים ו/או בכלל.
- בחתימתו על ההצעה, מאשר המציע כי הבין וקרא את כל מסמכי המכרז על נספחיו ותנאיו. אי הבנה של תנאי כל שהוא, או אי התחשבות בו, לא תוכר כסיבה מספקת לשינוי הצעת המחיר ו/או עילה לתשלום נוסף אחר מכל סוג שהוא. אין להתנות את הצעת המחיר בשום תנאי.

חתימה וחותמת המציע

תאריך

נספח ה

ערבות בנקאית (ערבות ביצוע)

תאריך _____

לכבוד

עיריית עפולה

א.ג.נ.,

הנדון: כתב ערבות מס' _____

על פי בקשת _____ ח.פ. _____ (להלן: "המציע") אנו ערבים בזאת כלפיכם לסילוק כל סכום עד לסך השווה ל 50,000 ₪ (במילים - חמישים אלף ₪) וזאת בקשר למכרז מס' 22/26 לאספקת והתקנת פחים מוטמנים ברחבי העיר עפולה להבטחת מילוי תנאי החוזה שנחתם ביום ובהתאם לדרישות המכרז.

אנו מתחייבים לשלם לכם כל סכום או סכומים עד לסך הנ"ל תוך 14 יום מקבלת דרישתכם הראשונה בכתב שתגיע אלינו, מבלי להטיל עליכם לבסס או לנמק את דרישתכם בתהליך כלשהו, או באופן כלשהו, או לדרוש את הסכום תחילה מאת המשתתפים בתביעה משפטית או בכל דרך אחרת, ומבלי לטעון כלפיכם טענת הגנה כלשהי שיכולה לעמוד למשתתפים בקשר לחיוב כלשהו כלפיכם.

אתם תהיו רשאים לדרוש מאתנו את תשלומו של הסכום הנ"ל בפעם אחת או במספר דרישות, שכל אחת מהן מתייחסת לחלק מהסכום הנ"ל בלבד, בתנאי שסך דרישותיכם לא יעלה על הסך הכולל הנ"ל.

ערבותנו זו הינה בלתי חוזרת ובלתי תלויה ולא ניתנת לביטול.
ערבותנו זו תישאר בתוקף עד ליום _____ ועד בכלל.
דרישה שתגיע אלינו אחרי לא תענה.
לאחר יום ערבותנו זו בטלה ומבוטלת.
ערבות זו אינה ניתנת להעברה ולהסבה בכל צורה שהיא.

בנק _____

תאריך _____

נספח ו

אישור קיום ביטוחים

תאריך הנפקת האישור (DD/MM/YYYY)	אישור קיום ביטוחים			
<p>אישור ביטוח זה מהווה אסמכתא לכך שלמבוטח ישנה פוליסת ביטוח בתוקף, בהתאם למידע המפורט בה. המידע המפורט באישור זה אינו כולל את כל תנאי הפוליסה וחריגיה. יחד עם זאת, במקרה של סתירה בין התנאים שמפורטים באישור זה לבין התנאים הקבועים בפוליסת הביטוח יגבר האמור בפוליסת הביטוח למעט במקרה שבו תנאי באישור זה מיטיב עם מבקש האישור.</p>				
מבקש האישור הראשי*	גורמים נוספים הקשורים למבקש האישור וייחשבו כמבקש האישור*	המבוטח	אופי העסקה והעיסוק המבוטח*	מעמד מבקש האישור*
שם	שם	שם	אופי העסקה:	
עיריית עפולה ומי מטעמה (להלן: "הרשות")	ואו גופיה ו/או תאגידים קשורים		<input type="checkbox"/> נדל"ן <input type="checkbox"/> שירותים <input checked="" type="checkbox"/> אספקת מוצרים <input type="checkbox"/> אחר: _____	<input type="checkbox"/> משכיר <input type="checkbox"/> שוכר <input type="checkbox"/> זכיון <input type="checkbox"/> קבלני משנה <input type="checkbox"/> מזמין שירותים <input checked="" type="checkbox"/> מזמין מוצרים <input type="checkbox"/> אחר: _____
ת.ז.ח.פ.	ת.ז.ח.פ.	ת.ז.ח.פ.		
מען	מען	מען	העיסוק המבוטח:	
	תיאור הקשר למבקש האישור הראשי: חברות קשורות לרשות		אספקת גנרטור	

כיסויים סוג הביטוח חלוקה לפי גבולות אחריות או סכומי ביטוח	מספר הפוליסה	נוסח ומהדורת הפוליסה	תאריך תחילה (ניתן להזיז תאריך רטרואקטיבי)	תאריך סיום (ניתן להזיז תאריך רטרואקטיבי)	גבול אחריות לכלל פעילות המבוטח/ סכום ביטוח		השתתפות עצמית לאין חובה להציג נתון זה	מ ט ב ע	כיסויים נוספים בתוקף וביטול חריגים ****
					לתקופה	למקרה*			
רכוש: "כה"ס" ומוצרים שסופקו/הובאו לאתר בהובלה, פריקה, טעינה, התקנה						בחר פריט.			309 ויתור תחלוף, 328 "ראשוניות", 348 רכוש עובדים בו 338 בסיס כינון 343 פריקה, טעינה 345 פרעות, שביתות 346 חשמל
צד ג'						4,000,000			302 אח' צולבת, 304 הרחב שיפוי, 305 הרחבת א. מקצועית 307 קבלני, 309 ויתור תחלוף, 312 נזק צמ"ח 315 מל"ל, 318 המבקש מבוטח, 322 המבקש כצד ג, 328 "ראשוניות", 329 רכוש המבקש צד ג, 337 ביטול א. חבות מוצר גוף ו/או רכוש 348 ביטול סייג רכוש עליו פעלו 349 ביטול סייג רכוש בשליטה ביטול סייג רשלנות רבתי
אחריות מעבידים במידה ומועסקים עובדים						15,000,000			309 ויתור תחלוף, 315 מל"ל 319 מבוטח נסף כמעביד

כיסויים									
328 "ראשוניות",									
302 אחי צולבת, 304 הרחב שיפוי, 309 ויתור תחלוף למבקש, 318 המבקש מבוטח, 321 מבוטח נוסף בגין המבקש, 328 "ראשוניות", 332 גילוי 12ח, 347 הרחבת שם המבוטח ביטול סייג "ירשלנות רבתי"			2,000,000						אחריות המוצר אלא אם בוטל חריג אחריות המוצר בצד ג'

פירוט השירותים (בכפוף, לשירותים המפורטים בהסכם בין המבוטח למבקש האישור, יש לציין את קוד השירות מתוך הרשימה הסגורה המפורטת בנספח ג' כפי שמפורסם על ידי רשות שוק ההון, ביטוח וחיסכון. ניתן להציג בנוסף גם המלל המוצג לצד הקוד ברשימה הסגורה):
080, 046, נשוא הביטוח: אספקה והתקנה של פחים מוטמנים.

ביטול/שינוי הפוליסה *
 שינוי לרעת מבקש האישור או ביטול של פוליסת ביטוח, לא ייכנס לתוקף אלא **60 יום** לאחר משלוח הודעה למבקש האישור בדבר השינוי או הביטול.

חתימת האישור
 המבטח:

* ניתן לסמן שדות אלה כשדות שאינם בתוקף.